



SRI SAI BABA NATIONAL DEGREE COLLEGE **(AUTONOMOUS)**

Re-accredited @ 'A' Grade by NAAC

'College with Potential for Excellence Status' by UGC

ANANTHAPURAMU – 515 001 (A.P.)

☎ : 08554 - 244585



COLLEGE MAGAZINE

2015-2016

The Soul that lived for the Institution

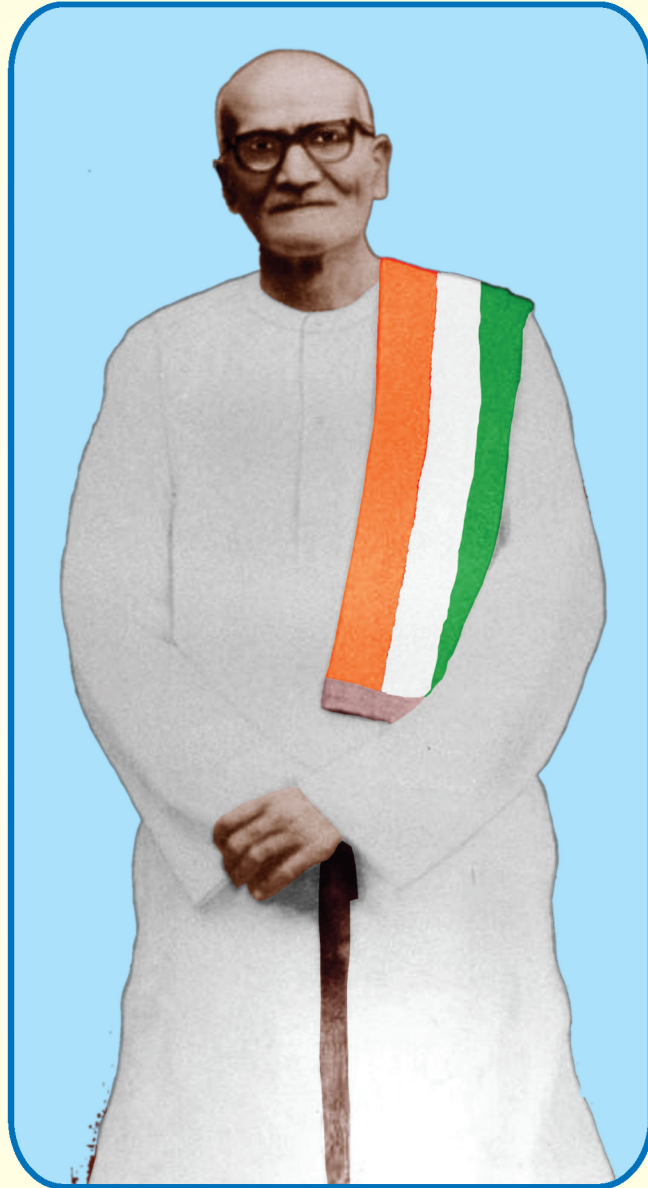

Late Sri Sirivaram Adinarayana Rao

FOUNDER

శ్రీ సాయిబాబా జాతీయ డిగ్రీ కళాశాల

అనంతపురము

స్వయం ప్రతిపత్తిని కలిగి,
'నాక్' ద్వారా 'ఎ' స్థాయి గుర్తింపును పొంది,
యు.జి.సి. వారిచే ఉత్తమ సామర్థ్యముగల కళాశాలగా
ధృవీకరింపబడినది.



కళాశాల వార్షిక సంబంధం

2015 - 2016

SRI SAI BABA NATIONAL DEGREE COLLEGE

(AUTONOMOUS)

Re-accredited @ 'A' grade by NAAC

'College with Potential for Excellence Status' by U.G.C.

(Under the Management of Anantapur District National Education Trust, Ananthapuramu)

ANANTHAPURAMU – 515 001 (A.P.)

GOVERNING COUNCIL

Sri P.V. RAMANA REDDY, B.E., M.I.E.
PRESIDENT

Sri P. RAMESH BABU, B.Com.
VICE-PRESIDENT

Sri P.L.N. REDDY, B.A. BL.
CORRESPONDENT

Sri MEDA SUBRAMANYAM, M.Com., LLB.
SECRETARY

Sri S.S. RANGAIAH, D.Pharm.
TREASURER

Sri G.P. RAMAIAH
MEMBER

Sri K.M. SAFIULLAH, MBA.
MEMBER

Sri D.V. VIJAY KUMAR, B.Sc.,
MEMBER

Sri M. SESA CHALAPATHI
MEMBER

Sri K. RAM PRASAD, B.Com.,
MEMBER

Sri P.G. VITTAL, B.Com., B.L.,
MEMBER

Dr. P.P.V.D. NAGA TRISULA PANI
M.A. (Skt), M.A. (Tel), Ph.D., R.B. Praveena (Hindi)
PRINCIPAL

SRI SAI BABA NATIONAL DEGREE COLLEGE (AUTONOMOUS)

Re-accredited @ 'A' grade by NAAC

'College with Potential for Excellence Status' by U.G.C.

(Under the Management of Anantapur District National Education Trust, Ananthapuramu)

ANANTHAPURAMU – 515 001 (A.P.)

MAGAZINE COMMITTEE

CHAIRPERSON

Dr. P.P.V.D. NAGA TRISULA PANI,

M.A. (Skt), M.A. (Tel), Ph.D., R.B. Praveena (Hindi)

Principal

CONVENOR

Dr. K. GOPAL REDDY, M.A., M.Phil., Ph.D.

Head & Associate Professor of English

MEMBERS

Dr. Y. MUNIKRISHNA REDDY, M.Sc., M.Phil., Ph.D.,

Head & Associate Professor of Physics

Dr. U. VENKATA RAMANA, M.A., M.Phil., Ph.D., B.Ed.

Associate Professor of English & Additional Controller of Exams

Dr. N. RASOOL, M.A., T.P.T., Ph.D., N.E.T., S.E.T.,

Head & Assistant Professor of Telugu

SRI SAI BABA NATIONAL DEGREE COLLEGE (AUTONOMOUS)

Re-accredited @ 'A' grade by NAAC

'College with Potential for Excellence Status' by U.G.C.

(Under the Management of Anantapur District National Education Trust, Ananthapuramu)

ANANTHAPURAMU – 515 001 (A.P.)

THE COLLEGE EMBLEM



The Emblem of the College symbolizes the aspirations of the Institution.

Thamasoma Jyothirgamaya is a line from **Brihadaranyakopanishad**. It means 'lead us from darkness to light'. It is not physical darkness but the darkness of ignorance, and light stands for knowledge. This premier Institution has been named after the great saint and savant, **Sri Shiridi Sai Baba**, the presiding deity and guiding spirit of the Institution. While the book in the emblem symbolizes knowledge, the lotus suggests the flowering and awakening of intelligence. *Vidyaya Amruthamasnute* is taken from the **Isavasyopanishad**. It means, by acquiring *Vidya* (Ultimate Knowledge), one can attain immortality.



राष्ट्रीय मूल्यांकन एवं प्रत्यायन परिषद
विश्वविद्यालय अनुदान आयोग का स्वायत्त संस्थान

NATIONAL ASSESSMENT AND ACCREDITATION COUNCIL
An Autonomous Institution of the University Grants Commission

Certificate of Accreditation

*The Executive Committee of the
National Assessment and Accreditation Council
on the recommendation of the duly appointed
Peer Team is pleased to declare the
Sri Sai Baba National Degree College (Autonomous)
Anantapur, affiliated to Sri Krishnadevaraya University, Andhra Pradesh as
Accredited
with CGPA of 3.05 on four point scale
at A grade
valid up to October 24, 2018*

Date : October 25, 2013



Sumanidas
Director



P.L.N. REDDY
Correspondent

MESSAGE

An institution is not only a place of learning but also a centre where the latent talents of the teachers and learners are brought out. I know that the teachers and students play an active role in order to contribute their articles to the college magazine. I am extremely glad that our College Magazine Committee has done a tremendously fine job by bringing out an academic digest. I earnestly feel that this endeavour would inspire the academic community of the present as well as future generations. On this occasion I congratulate the convener and the committee members whole heartedly on having published the magazine so creatively and elegantly.

* * * *



MEDA SUBRAMANYAM
Secretary

MESSAGE

It gives me immense pleasure to learn that the College Magazine Committee is publishing a magazine which reflects and records the creative talents of teachers and students. According to me the magazine is meant for innovation and creativity as it will encourage solidly both the teacher and the student to exhibit their talents and imagination. I whole heartedly congratulate the convener and the committee members on their relentless effort to bring out the magazine in a meaningful and striking way.

* * * *



Dr. P.P.V.D. NAGA TRISULA PANI
Principal

MESSAGE

A College Magazine is meant to mirror the innate capacities of both the teachers and students. It is an ingenious collection of thoughts and innovative ideas. I am extremely happy that the teachers and students of the college have put in their best efforts to contribute their articles to the magazine. In this context, I congratulate the convener and the committee members on having successfully published the magazine. I wish their efforts would go a long way inspiring the future generations of teachers and students.

* * * *

THE EDITORIAL

The college since its inception has been striving hard to provide quality education for the poorest of the poor in the society at an affordable fee structure. The college, today, is an educational edifice of excellence with its most talented and experienced staff and the state of the art infrastructure, offering a variety of courses in Arts, Science and Commerce both at UG and PG Level. It is a matter of pride that many of our former students have secured good jobs both in India and abroad.

The magazine committee is glad to note that many of the teachers and the students have evinced interest in the magazine by contributing creatively and interesting literary, science, arts, commerce items in Telugu and English. This issue is a treasure of poems, stories, beautiful pictures, and topics related to various branches of knowledge. The items not only mirror the creative talents of the contributors but also their analytical thinking. The committee deems it an honour to congratulate all of them.

We, the committee members, express our deep sense of gratitude to the Principal, Dr. PPVD. Naga Trisula Pani for giving us an opportunity to bring out the magazine. We are also grateful to our Correspondent, Sri P.L.N. Reddy, Secretary, Sri Meda Subramanyam for their constant encouragement and support in our endeavour to bring out the magazine. We are also thankful to our colleagues for their cooperation. We strongly hope that the magazine will be received well by one and all.

— THE EDITORIAL COMMITTEE

సుభాషితము

శ్లో॥ విద్యా నామ నరస్య రూపమధికం ప్రచ్ఛన్నగుప్తం ధనం
విద్యా భోగకరీ యశస్సుఖకరీ విద్యా గురూణాం గురుః ।
విద్యా బంధుజనో విదేశగమనే విద్యా పరా దేవతా
విద్యా రాజసు పూజ్యతే నహి ధనం విద్యావిహీనః పశుః ॥

భావము : మానవుడికి విద్యయే రూపము. విద్యగలవాడు బాహ్యంగా అంత రూపవంతుడు కాకున్నా తనకున్న విద్యచే సుందరుడుగా ప్రకాశిస్తాడు. విద్యయే రహస్యముగా దాచిపెట్టబడిన ధనము వంటిది. విద్యయే సకల భోగభాగ్యములను, కీర్తిని, సుఖమును కలుగజేయును. ఎన్నో సందర్భాలలో విద్య గురువులకు కూడా గురువై సమస్తమును బోధించును. విదేశాలకు వెళ్ళినపుడు విద్య ఒక బంధువులా సహాయపడుతుంది. మానవులపాలిట విద్యయే పరదేవత. విద్య ఒక్కటే రాజుల చేత కూడ పూజింపబడునట్లు చేయగలదు. ధనమిట్టిది కాదు. ఇంతటి మహత్తరమైన విద్యను సాధించనివాడు పశువుతో సమానమే.

(భర్తృహరి కవి రచించిన 'నీతిశతకము' నుండి)

CONTENTS

Sl.No. క్ర.సం.	Topic విషయము	Author రచయిత	Page No. పుట సంఖ్య
1.	SSBN కళాశాల (కవిత)	కె. చరిత	1
2.	నా దేశం (కవిత)	సుశీల	2
3.	తెలుగు భాష	సుశీల	2
3.	మతం మంచికి చేటు (కవిత)	టి. సృజన	3
5.	అమ్మ	వి. అనిల్ కుమార్	3
6.	వేదవాఙ్మయము	సి. పుష్పాంజలి	4
7.	సంస్కృత సౌరభము	కె. కృష్ణ చైతన్య	6
8.	పురాణాల్లో వ్యక్తుల నామసార్థక్యం	వై. తేజస్విని	7
9.	రామనామం రమ్యాతిరమ్యం	తిరుపాలు	9
10.	రామరాజ్యం	కె. సతీష్	10
11.	తెలుగు భాషామాధుర్యం	యన్. అమ్మ అరీఫా	12
12.	తల్లి, తండ్రి, గురువుల ప్రేమానుబంధం	యం. జ్యోతి	14
13.	అవినీతి నిర్మూలనం	యం. శ్రావణి	15
14.	భూణహత్యలపై అదుపేది	కె. సాయి ప్రసాద్	18
15.	అమ్మ ఓ ఆలయం	డి. రేష్మా	20
16.	మన మార్గదర్శి - భారతరత్న డా॥ అబ్దుల్ కలాం	కె. కృష్ణచైతన్య	22
17.	డిజిటల్ ఇండియా	కె. సాయి ప్రసాద్	24
18.	అల్పబుద్ధికి అధికారమిస్తే	టి. రామ ప్రసాద్	25
19.	దురాశతో ఉరితాడు	డి. నూర్జహాన్	26
20.	సనాతనధర్మం	డా॥ పి.పి.వి.డి. నాగత్రిశూలపాణి	28
21.	శ్రీమద్భగవద్గీతాంశములు	డా॥ యన్. ఓబిరెడ్డి	29
22.	మహాభారతంలో స్త్రీ పాత్రలు	వి. ఫైరోజ్	32
23.	ని'శ్శబ్ద' స్త్రీ	డా॥ ఎన్. రసూల్	35

CONTENTS

Sl.No. క్ర.సం.	Topic విషయము	Author రచయిత	Page No. పుట సంఖ్య
24.	How To Find Beauty In Life	S. Divya Sree	37
25.	Eve - Teasing	Satwika	38
26.	Students And Responsibility	K. Haritha	40
27.	Machine Made Man	S.S. Harshitha	41
28.	Nature Is A Our First And Best Teacher	R. Rekha Pravallika	42
29.	Impact of Cell Tower Radiation on Human Health	K. Rajyalakshmi	43
30.	Eight Alternative Fuels	Dr. Y Munikrishna Reddy	44
31.	Solar Powered Vehicles	Dr. D. Sailaja	45
32.	The Physics of Productivity : Newton's Laws of Getting Stuff Done	Dr. K. Chandra Sekhara Reddy	46
33.	Science in the Kitchen	P. Surya Nagi Reddy	48
34.	Father of Library Science In India	Dr. Revanur Raja Sekhar	50
35.	Light Fidelity (Li-fi)	M. Nagendra Vara Prasad	51

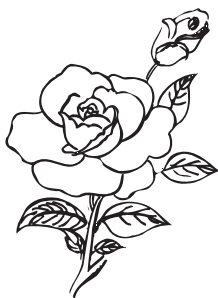

SSBN కళాశాల

— కె. చరిత

బి.కామ్. - తృతీయ

గమ్యంలేని ఎందరి పయనాలకో
మార్గం చూపిన కోవెల !

మాకంటూ ఈ ప్రపంచంలో గుర్తింపు సంపాదించడానికి
నిరంతరం శ్రమిస్తున్న దీపిక మా కళాశాల !

అంతులేని పరిజ్ఞానాన్ని
కులమతబేధం లేకుండా అందించే వేదిక !

ఎందరో స్నేహాలను ఒక్కటి చేస్తూ
విద్యార్థులందరినీ తన ప్రాణంగా భావిస్తూ

ఎందరో విద్యార్థుల జీవితాల ఉన్నత స్థాయికి
వెలుగునందించే దీపిక !

అందరిగుండె చప్పుడు తానుగా మారుతూ
మాకు తోడుగా నిలబడిన మాతృమూర్తి మా కళాశాల !

మరచిపోలేని తీపి జ్ఞాపకాలను
పదిలమైన స్నేహాలను అందించే భూమిక !

చదువు, స్నేహం, జీవితం, లక్ష్యాలువంటి ఎన్నో విలువలను
మా కందిస్తూ

తప్పులు సరిదిద్ది గెలుపును అందించే దైవాలను (టీచర్లు)
మాకు అందించిన ఏకైక కోవెల !

ఇలాంటి విలువలను అందరి విద్యార్థులకు అందించాలనీ
అన్ని కళాశాలలకు “మార్గదర్శి”గా నిలబడ్డ ఏకైక కళాశాల

మా SSBN కళాశాల !

ప్రపంచాన్ని నడిపించే దేవుడు ఆ గుడిలో ఉంటాడో
లేదో తెలియదు కానీ
మనసున్న దైవాలను (టీచర్లు) ఒదిగివున్న అమ్మఒడి
మా కళాశాల!

ఎన్ని జన్మలు ఎత్తినా బడిబంధంకు దూరం కాకూడదని
ఇప్పటికీ ప్రయత్నిస్తూ ముందంజలో ఉన్న కోవెల మా
కళాశాల !

అమ్మలాగ మమ్మల్ని ఆడిస్తూ
నాన్నలాగ మా చదువు బాధ్యతలు మోసుకుంటూ

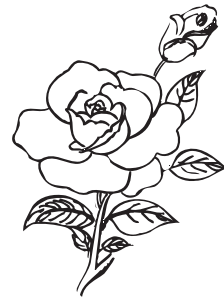

నాదేశం

— కె. సుశీల

బి.ఎస్.సి. బి.జెడ్.సి. డిప్లొమా

నా దేశం జీవిస్తోంది -

జాతికాదు ముఖ్యం జనం అంటూ
మతంకాదు ముఖ్యం మనం అంటూ

శాంతి సహనం మకుటాలు కాగా
ప్రేమ కరుణ స్వేచ్ఛగా విస్తరించగా
స్వచ్ఛమై ముఖ్యమై నవ్వుతోంది నా దేశం

బంగాళాఖాతపు బెంగాలీ సొగసులతో
అరేబియా సాగర కెరటాలతో
హిమశిఖర సంపదలతో
అరుణోదయపు కిరణాలతో
సిరులొలికిస్తోంది నాదేశం

లక్షలను రక్షించే లక్షమందికన్నా
మనల్ని పాలించే నాయకులకంటే
మనల్ని రక్షించే సైనికులే
అభరణంగా కలది నా దేశం

రాజ్యాలనేర్పరచిన తెల్లరాబందుల దెబ్బలకంటే
రాజకీయమనే రక్కసి చేస్తున్న తాండవంలో
నలుగుతోంది నా దేశం

సరిహద్దులెన్నున్నా సోదరుల్లా మెలగాలంటూ
సమస్యలెన్నున్నా ముందుకే సాగమంటూ
పిలుపునిస్తోంది నా దేశం

దేశం నాకేమి ఇచ్చిందని కాదు
నేనేమి ఇచ్చానని కాదు
దేశానికి నేనేమి ఇవ్వగలను
ఏమైనా ఇవ్వగలను
అన్నభావం రావాలి ప్రతి ఒక్కరిలో

భిన్నత్వంలో ఖండాంతర ఖ్యాతితో
ఏకత్వంలో ఏకైక జాతిగా
మెలుగుతోంది నా దేశం ఒక బృందావనంగా.

తెలుగు భాష

అమ్మపాలు తాగిన నాకు అమ్మేలోకం
అక్షరాలు నేర్చిన నాకు తెలుగే దైవం
భాషలన్నీ ఒకవైపు నిల్చుంటే
నాలో తెలుగే నిలిచేను అణువణువునా

కమ్మటి తెలుగు ఆవకాయగా మెదులుతున్నా
అంగటి భాషనే అమ్మతమంటూ ఆదరిస్తున్నాం

మన దేశానికి గౌరవప్రదంగా తెలుగురాష్ట్రం
తెలుగు రాష్ట్రానికే ప్రాణప్రదంగా తెలుగు భాష

రాయలనాటి వైభోగమే రతనంగా మెరిసింది నా తెలుగు
నేటి రాళ్ళకే తలమానికంగా అంతరించిపోతోంది నా తెలుగు

తేట తెలుగు పలుకులలో తేనెలు వెలిగితే
నేటి నీటిమూటల చదువులో అన్ని భాషలు మెరియు

పలుకుతున్న ప్రజలేమి
పాలిస్తున్న నాయకులేమి
వాడని నా తెలుగు
వికసించిన పువ్వు

ఆంధ్రభోజుడే పలికెను
దేశభాషలందు తెలుగు లెస్స అని
ఆంధ్ర ప్రజలమై మనం పలుకలేమా
ప్రపంచ భాషలందు తెలుగు లెస్స అని.

మతం మంచికి చేటు - కులం కృంగుబాటుకు సంకేతం

- టి. సృజన
బి.కామ్., ద్వితీయ

మనుషులను వేరు చేసే కులం
సంఘాన్నీ దోచేసే మతం
ఐకమత్యాన్ని వేరు చేసే కులం
పరస్పర సంబంధాన్ని కొల్లగొట్టే మతం
ఆవేదనకు కారణమయ్యే కులం
ఆలోచనలను వేరు చేసే మతం
ఎందుకు ? ఈ మత వివాదం
ఎందుకు ? ఈ కులోన్మాదం

ఎవరన్నారు ?
మతం లేని దేశం, దేశం కాదని,
కులం లేని దేశం, కృశించే దేశమని
మతం లేనిదే మర్యాద లేదని
కులం లేనిదే బలంలేదని
ఎందుకు ? మనకు ఈ కుల, మత సమ్మేళనం
చచ్చేవాడు చావక తప్పదు
జన్మించేవాడు జన్మించక తప్పదు
ఈ సృష్టి కార్యానికి కుల, మతాలు అడ్డురావే !

కులం, మతం అని విర్రవీగే వీర సింహాల్లారా !
జాగ్రత్త !
కుల, మతాలతో కూడిన జన్మ జన్మించడం కన్నా -
జన్మించక పోవడమే నయం

ఈ సత్యాన్ని తెల్పిన ఓ మహానుభావులెవరో
వారికినా వందనం అదే నాకు అందలం

కులం ఉన్నత శిఖరాన్ని చేరుస్తుంది
మతం మమకారాన్ని పెంచుతుంది
అనే ఉపే ఉంటే జాగ్రత్త !
అది వెంటనే తుడిచేయ్

మతం మాయకు సంకేతం
కులం కృంగుబాటుకు కొలమానం
ఇది సత్యం - ఇదే సత్యం
కుల మతాలకు పెట్టాలి, పుల్స్టాప్.

* * * *

అమ్మ

- వి. అనిల్ కుమార్
యం.పి.సి.ఎస్., ద్వితీయ

చేసే ప్రతి పని మన ఆనందం కోసమే
మన ఆనందంలో తన ఆనందాన్ని చూసుకుంటుంది
అమ్మా ! నీ జీవితంలోని మొదటి సగం
నీ తల్లిదండ్రుల కోసం గడిపావు
మిగిలిన కాలమంతా నీ పిల్లల కోసమే తపించావు
ఎప్పుడైనా నీ కంటూ జీవించావా...

ప్రేమకు అర్థం వెతుకుతున్నావా ?
అయితే
చూడాల్సింది నిఘంటువు కాదు,
అమ్మ ముఖాన్ని చూడు.

* * * *

వేదవాఙ్మయము

— సి. పుష్పాంజలి

బి.కామ్. - ద్వితీయ (తె.పీ)

వేదములు భారతీయుల విజ్ఞాన నిధులు. సాక్షాత్తు పరమేశ్వరుని శ్వాసనుండి ఆవిర్భవించినవి. వేదములకు మరొక రచయిత లేకపోవుటచే వీటిని అపౌరుషేయములు అని వ్యవహరిస్తాము. 'విద్' ధాతువునకు 'విచారము' అని అర్థమున్నది. బ్రహ్మప్రాప్తి కొరకు విచారము చేయునని వేదములుగా భావించవచ్చు. భారతీయుల ప్రాచీన విజ్ఞానం వేదములు, స్మృతులు, పురాణములు, ఇతిహాసములు, వేదాంగములు, దర్శనములు అను ప్రధాన భాగాలుగా వ్యాప్తిచెందింది.

వేదరాశి అంటే అపారమైన జ్ఞానాన్ని ప్రసాదిస్తుంది. దీనిలో చివరి భాగమే ఉపనిషత్తులు.

వేదవిభజన - రక్షణ వ్యవస్థ :-

ఆదిలో ఈ వేదం అంతా ఒకే రాశి క్రింద ఉండేది. అందులో ఛందోప్రాధాన్యాన్ని కలిగిన శబ్దాలని ఋక్కులని, గద్యం భాగం ఎక్కువగా కల్గిన వాటిని మంత్ర భాగం క్రింద యజుస్సు అని, గానాత్మకంగా ఉంటే సామం అని, మరికొన్నింటిని అధర్వణం అని ఇలా వ్యవహారం కలిగింది.

రామాయణ కాలంలో ఒకే వ్యక్తికి మొత్తం వేదరాశిని అధ్యయనం చేసే సామర్థ్యం ఉండేదని మనకు ప్రమాణాలు. అయితే ఆ యుగాలు గడిచి ఎన్నో మార్పులు ఏర్పడ్డాయి. వేదవ్యాసుని సమయానికే కొంత సందేహం ఏర్పడింది. రానున్న కాలంలో ఈ మాత్రం నిలబెట్టుకొనే సామర్థ్యం మనుష్యులలో ఉండకపోవచ్చునేమోనని ఆయన తన శిష్యుల ద్వారా వేదాన్ని పరిరక్షించే వ్యవస్థ ఏర్పాటు చేశాడు.

వేదవ్యాసుడు ఆ మొత్తం వేద రాశిని కొన్ని శాఖలుగా విభజించవలసి వచ్చింది. ఒక్కో భాగాన్ని ఒక్కో శిష్యుల ద్వారా పదిలపర్చడానికి వారికి అందించి, ఇక

వారి ప్రశిష్యుల ద్వారా మరిన్ని ఉపశాఖలుగా విభజించి వాటి రక్షణ వ్యవస్థ ఏర్పాటు చేసినట్లుగా మన శ్రీమద్ భాగవతాది గ్రంథాలు తెలియజేస్తున్నాయి.

వేదంలోని శాఖలు మొత్తం 1131 అని చెబుతారు. అందులో సామవేదానికే 1000 శాఖలు. యజుర్వేదానికి 101 శాఖలు, అధర్వ వేదానికి 9 శాఖలు, ఋగ్వేదానికి 21 శాఖలు అని అంటారు.

పైన తెల్పిన వీటిలో ప్రస్తుతం ఋగ్వేదంలో ఒకటి యజుర్వేదంలో 5, సామవేదంలో 4, అధర్వవేదంలో 2 లభిస్తున్నాయి. అంటే మొత్తం 12 శాఖలు మాత్రమే ఉన్నాయి.

వ్యాఖ్యాన గ్రంథాలు :

వేదంలో కనిపించక సూక్ష్మంగా ఉన్న విషయాలను స్పష్టంగా వివరించి చూసేవి వ్యాఖ్యానాలు.

స్మృతులు :

మన ఋషులు ఆచరించి మనకు అందించిన ధర్మ శాస్త్రాలను స్మృతి అని అంటారు.

పురాణాలు :

పురాణ అంటే పాతవి అని అర్థం కాదు. 'పురాపినవం' పాతవి కాని ఎప్పటికీ స్వచ్ఛంగా ఉండేవి. కొన్ని కథల రూపంగా ఉంటాయి, అక్కడి సారాంశాన్ని మనం అర్థం చేసుకోవాలి. వేదవ్యాసుడు అందించినవి. 18 పురాణాలు ఉన్నాయి. 18 ఉప పురాణాలు ఉన్నాయి.

ఇతిహాసాలు :

స్మృతిని ఆచరించిన వారి చరిత్రను ఇతిహాసాలుగా మనకు అందించారు. ఇతిహాసాలు రెండే. అవి "శ్రీరామాయణం" మరియు "మహాభారతం".

ఆగమాలు :

మనం ఆరాధించటానికి దేవతా స్వరూపాలు ఎలా ఉండాలో, ఆరాధనలు ఎలా చేసుకోవాలో తెలిపేవి ఆగమాలు. వేదాలు చెప్పిన విష్ణువుని, శివుని ఎట్లా ఆరాధించాలో తెలిపేవి వైష్ణవ, శైవ ఆగమాలు, పాంచరాత్ర, వైఖానస ఆగమాలు. వైష్ణవ ఆగమాలు, పాంచరాత్రం నారాయణుడు అందించినదే, శైవ, పాశుపతాలు శివ సంబంధ ఆగమాలు మరియు శక్తి, దుర్గ కాత్యాయని వంటి ఆడ దేవతల ఆరాధనా పద్ధతులని తెలుపడానికి వచ్చినవి.

వేదాంగాలు :

ఇంత వేదరాశి సహజమైన శబ్దాలతో, ఎంతో నిగూఢమైన జ్ఞానంతో ఉంది. మరి ఆ అర్థాన్ని ఎట్లా తెలుసుకోవడం? అందుకే ఎన్నో వివరణ గ్రంథాలను ఇచ్చారు. వీటినే వేదాంగాలు అని అంటారు. వీటినే షడంగాలు అని కూడ చెబుతారు. ఇవి వేదం యొక్క అర్థాన్ని నిర్ణయించేవి.

శిక్షా :

వేద శబ్దాల మూలాలు, ధాతువులని బట్టి ఆయా శబ్దాల ఉచ్చారణ, స్వరములని చెప్పేవి. వేదాన్ని ఎట్లా పలకాలో తెలుపుతుంది.

వ్యాకరణం :

కొన్ని శబ్దాలు ఒక్కో చోట ఒక్కోలా ఉచ్చరించాల్సి ఉంటుంది. అవి ఎట్లాగో చెప్పేది వ్యాకరణం. ఎన్నో ధాతువుల నుండి అర్థాన్ని చెబుతాయి. ఉదాహరణ మానవ అనే పదం మను అనే మహర్షి యొక్క సంతతి కనుక మానవ అయ్యింది.

కల్పం :

వేద యజ్ఞం కోసం చేయాల్సిన యాగశాల, వేదిక ఏర్పాట్లు విధానం ఎట్లా ఉండాలి అనే విషయాలను తెలిపేది కల్పం.

నిరుక్తం :

పదాలు ఎట్లా తయారు అయ్యాయో తెలుపుతుంది. మనుష్య అనే పేరు ఎట్లా వచ్చింది అంటే 'మత్స్యా కర్మాణి సేవ్యతి' లోకానికి ఏది కావాలో ముందే ఆలోచించి చేసే వాడు కనుక మనిషి అని పేరు.

చందస్సు :

చందస్సు అనేది ఒక వేద మంత్రంలోని అక్షరాలను కొలిచేది. శబ్దాల కూర్పును వివరిస్తుంది. విష్ణు సహస్రనామాలు ఉండేవి. అనుష్టుప్ చందస్సు అంటే శ్లోకంలో 32 అక్షరాలు ఉంటాయి. నాలుగు భాగాలు చేస్తే ఒక్కో భాగానికి 8 అక్షరాలు ఉంటాయి. గాయత్రీ మంత్రానికి పేరు చందస్సుతో ఏర్పడింది. గాయత్రి అనేది చందస్సు. ఎనిమిది అక్షరాలు చొప్పున మూడు పదాలు ఉంటాయి.

జ్యోతిష్యం :

మనం ఆచరించాల్సిన పనులు ఎప్పుడు, ఏమి ఎట్లా చేయాలో తెలిపేది. చంద్రుడిని బట్టి, సూర్యుడిని బట్టి, ఋతువులని బట్టి కాలాన్ని చెబుతుంది.

దర్శనాలు :

వాస్తవాన్ని చెప్పే ప్రక్రియలో భాగంగా లోకంలో ఎన్నో దర్శనాలు, ఎన్నో రకాల విశ్వాసాలు ఏదో ఒక ప్రమాణాన్ని ఆధారం చేసుకొని కనిపిస్తుంటాయి. ఎంతో కాలం నుండి వేదాన్ని ఆచరించేవారు ఉన్నట్లే, కొందరు వేదాన్ని అంగీకరించని వారూ ఉండేవారు. అట్లాంటి సంప్రదాయాలు కూడా వేద సంప్రదాయానికి సమాంతరంగా సాగుతూ వచ్చేవి. ఒక్కొక్కసారి ఆలోచనా ధోరణి, ఒక్కో కాలంలో కొందరు దర్శించి వెలికి తీసి చూపిస్తారు. కాలాన్ని బట్టి ఒక్కో సిద్ధాంతం వెలుగులోకి వస్తుంది. అట్లాంటివి దర్శనాలు అంటారు.

వేదాన్ని ఖండించి ప్రత్యక్షమునే ప్రమాణంగా చారువాక, అనుమానమునే ప్రమాణంగా నాలుగు బౌద్ధ దర్శనాలు, అనుమానికి విరుద్ధం కాని శాస్త్రం ప్రమాణంగా జైన నాస్తిక దర్శనాలుగా ప్రసిద్ధికెక్కి ఆ వేదం చుట్టే తిరుగుతుంటాయి. సాంఖ్యం, వైశేషికం, యోగం, పూర్వ మీమాంసా ఉత్తర మీమాంసా దర్శనాలు వేదం అంగీకరిస్తూ వచ్చినవి. ఒక్కో దర్శనం ఒక్కో దర్శనాన్ని ఖండిస్తూ వచ్చినట్లు అనిపిస్తాయి. కానీ అవి మనిషి మేధాశక్తికి ఉన్న ఆరోహణ క్రమాన్ని తెలుపుతాయి. పూర్వ మరియు ఉత్తర

మీమాంసా సిద్ధాంతాలూ కలిసి మీమాంసా సిద్ధాంతం ఏర్పడింది. ఉత్తర మీమాంసావాదులు బ్రహ్మ గురించి ఆలోచించాలి అంటే కర్మ ఆచరణ అడ్డు అని భావించేవారు. అలాగే పూర్వ మీమాంసా వాదులు కర్మ ఆచరణకు బ్రహ్మ గురించి ఆలోచించడం అడ్డు అని భావించేవారు.

మన ప్రాచీన వాఙ్మయం ఎంతో విలువైనది. లౌకికమైన, అలౌకికమైన సుఖానికి సాధన భూతమైనది. జీవకోటిని ధన్యం చేసే ఈ వాఙ్మయాన్ని మనమందరం తెలుసుకోవాలి.

* * * *

సంస్కృత సారభూము

- కె. కృష్ణ చైతన్య

బి.కామ్., ద్వితీయ

సంస్కృత అధ్యయనం బహు సరళం. ఎందుకంటే మనం మాట్లాడే తెలుగు భాషలో 80% సంస్కృత పదాలే ఉన్నాయి. కాబట్టి మనలో సంస్కృతం తెలియని వారెవరూ లేరు. లేనిదల్లా దానిపైన సరైన అవగాహన మాత్రమే.

సంస్కృత ప్రాధాన్యత :

1948-49లలో డాక్టర్ బి.ఎం.గుప్తా అను భారతీయ విద్యార్థి విజ్ఞాన శాస్త్రంలో పరిశోధనకై అమెరికా వెళ్ళాడు. ప్రపంచ ప్రఖ్యాత విజ్ఞాన శాస్త్రవేత్తయగు డాక్టర్ ఐన్స్టీన్ మహాశయని కలుసుకొనడానికై ప్రిన్స్టన్ విశ్వవిద్యాలయానికి వెళ్ళాడు. ఐన్స్టీన్ అతిథిని లోపలికి ఆహ్వానిస్తూ ఇంగ్లీషులోగాక సంస్కృతంతో పలకరించాడు. భారతీయ విద్యార్థి తాను సంస్కృతంలో ప్రత్యుత్తరమివ్వజాలనందుకు అనాశక్తతను తెలియపరిచాడు. యువకుడైన భారతీయ శాస్త్రజ్ఞునికి సంస్కృత పరిజ్ఞానము లేనందుకు ఐన్స్టీన్ విస్మయం చెందుతూ ఇలా అన్నాడు.

“హిందూ విద్యలకు జన్మస్థలమైన ఇండియా నుండి మీరు వస్తున్నారు. అయినా సంస్కృతం నేర్చుకొనుటకు మీరు శ్రద్ధ వహించలేదు. లోపలికి రండి, ఎన్ని సంస్కృత గ్రంథాలు నా బీరువాలో వున్నాయో

చూడండి. భగవద్గీతతో సహా అసంఖ్యాకమైన సంస్కృత గ్రంథాలు నేను పఠించాను. అంతేకాదు, నా విజ్ఞానశాస్త్ర పరిశోధనలకు, నూతన సిద్ధాంతములను రూపొందించుటకు నేను భగవద్గీతను ప్రధానమైన ఉత్సాహ కేంద్రముగను, మార్గదర్శకముగా స్వీకరించాను” అని అన్నాడు.

సంస్కృత సాహిత్యంలో ఆది కవి వాల్మీకి చెప్పిన ఒక శ్లోకంలోని చమత్కారం గమనించండి :

వహన్తి వర్షన్తి నదన్తి ఖన్తి
ధ్యాయన్తి నృత్యన్తి నయాన్వహన్తి ।
నద్యో ఘనా మత్తగజా వనాన్తాః
ప్రియావిహీనః శిఖీనః ప్లవజ్జమాః ॥

(కిష్కింధకాండ 28-27)

రామాయణంలోని మొత్తం వర్ణనను మహర్షి ఏడు వాక్యాలలో ఒకే శ్లోకంలో వర్ణించాడు. పై వరుసలో క్రియా పదాలు క్రింది వరుసలో కర్తృపదాలు జోడిస్తే వర్ష ఋతువు మన కళ్ళ ముందుంటుంది.

నద్యో వహన్తి - నదులు ప్రవహిస్తాయి
ఘనాః వర్షన్తి - మేఘాలు వర్షిస్తాయి

మత్తగజాః నదన్తి - ఏనుగులు గర్జిస్తాయి
 వనాన్తాః భాన్తి - వనాలు కాంతి వంతమవుతాయి
 ప్రియవిహీనాః ధ్యాయన్తి - ప్రియతములకు దూరమైన
 వారు వారినే ధ్యానిస్తుంటారు
 శిఖినః నృత్యన్తి - మయురాలు నృత్యం చేస్తాయి

ప్లవజ్గమాః నయాన్వహన్తి - కప్పలు సంతానోత్పత్తి
 చేసుకుంటాయి.

ఈ విధంగా ఒకే శ్లోకంలో ఒక ఋతువు యొక్క
 సంపూర్ణ వర్ణన ఏ భాషలోను లభ్యం కాదు. అటువంటి
 భాషను అధ్యయనం చేయటం గర్వకారణంగా భావిద్దాం.

* * * * *

పురాణాల్లో వ్యక్తులు - నామసార్థక్యం

- వై. తేజస్వినీ

బి.కామ్., ప్రథమ

మనకు పురాణాల్లో చాలా పాత్రలు
 కనిపిస్తుంటాయి. అయితే ప్రతి పాత్ర పేరుకు ఒక పరిపూర్ణ
 అర్థం వుంటుంది. వీరి పేరులోని అర్థాన్నిగనుక జాగ్రత్తగా
 పరిశీలిస్తే వారి పుట్టుకకు కారణమైన అంశాలు, వారి
 స్వభావం ఇత్యాదివి వెంటనే స్ఫురిస్తాయి. వారి నామం
 వెనకున్న చరిత్ర కూడా తెలుస్తుంది. భారతీయ పురాణాలలో
 నామసార్థక్యం ఎలా ఉందో తెలుసుకోవడానికి ఈ
 సమాచారం ఉపయోగపడుతుంది.

అనసూయ : అసూయ లేనిది

అర్జునుడు : స్వచ్ఛమైన ఛాయ కలవాడు

అశ్వత్థామ : గుర్రమువలె సామర్థ్యము బలము కలవాడు,
 ఇతను పుట్టగానే అశ్వమువలె పెద్ద ధ్వని రావడంవలన
 అశ్వత్థామ అయ్యాడు.

అంజనేయుడు : అంజనకు పుట్టినవాడు

ఇంద్రజిత్తు : ఇంద్రుని జయించినవాడు

ఊర్వశి : నారాయణుడి ఊరువు (తొడ) నుండి
 ఉద్భవించినది.

కర్ణుడు : పుట్టుకతో కర్ణ కుండలాలు కలవాడు.

కుంభకర్ణుడు : ఏనుగు యొక్క కుంభస్థల ప్రమాణము
 గల కర్ణములు (చెవులు) కలవాడు.

కుచేలుడు : చినిగిన లేక మాసిన వస్త్రములు కలవాడు.
 (చేలము అనగా వస్త్రము)

కుబేరుడు : నికృష్టమైనటువంటి శరీరం కలవాడు.
 (బేరమనగా శరీరము)

గంగ : గమన శీలము కలది. భగీరథునకు పుత్రికగా
 ప్రసిద్ధి నొందినది. కనుక భాగీరథీ అని, జహ్నుమునికి
 పుత్రికగా ప్రసిద్ధి నొందినది. కనుక జాహ్నువి అని గంగకు
 పేర్లు కలవు.

గరుత్మంతుడు : విశిష్టమైన రెక్కలు కలవాడు.

ఘటోత్కచుడు : కుండవలె గుబురైన జుట్టు కలవాడు.
 (ఘటమనగా కుండ)

జరాసంధుడు : జర అనే రాక్షసి చేత శరీరభాగాలు
 సంధింపబడిన (అతికింపబడిన) వాడు.

తుంబురుడు : తుంబుర (వాద్య విశేషము) కలవాడు.

దశరథుడు : దశ (పది) దిశలలో రథగమనము కలవాడు

ధృతరాష్ట్రుడు : రాష్ట్రమునంతటినీ అదుపులో వుంచు
 కొనువాడు

త్రిశంకుడు : తండ్రిని ఎదురించుట, పర భార్యలను అపహరించుట, గోమాంసము తినుట అను మూడు శంకువులు (ప్రాపాలు) చేసినవాడు.

దమయంతి : దమనుడు అను ముని వరము వలన జన్మించినది తన అందముచే ఇతరులను దమించునది (అణుచునది)

దుర్వాసుడు : దుష్టమైన వస్త్రము కలవాడు. (వాహనమనగా వస్త్రము)

దుర్యోధనుడు : (దుర్+యోధనుడు) ఇతరులు సుఖముగా యుద్ధము చేయుటకు పీలుపడినవాడు.

దుశ్శాసనుడు : సుఖముగా శాసింప (అదుపుచేయు) సాధ్యము కానివాడు.

ద్రోణుడు : ద్రోణము (కుండ) నుండి పుట్టినవాడు.

ధర్మరాజు : సత్యము, అహింస మొదలగు ధర్మములను పాటించు రాజు. కుంతి భర్త అనుమతి పొంది, యమధర్మరాజు వలన కన్న సంతానము కనుక ధర్మజుడని, యుద్ధము నందు స్థిరమైన పరాక్రమమును ప్రదర్శించువాడు కనుక యుధిష్ఠిరుడని పేర్లు కలిశాయి.

నారదుడు : 1. జ్ఞానమును ఇచ్చువాడు (నారమనగా జ్ఞానము) 2. కలహప్రియుడగుటచే నరసంధమును భేదించువాడు.

ప్రద్యుమ్నడు : ప్రకృష్టమైన అధికమైన బలము కలవాడు. (ద్యుమ్నడు : బలము)

ప్రభావతి : ప్రభ (వెలుగు) కలది.

ప్రహ్లాదుడు : భగవంతుని దర్శనముచే అధికమైన ఆహ్లాదము పొందువాడు.

బలరాముడు : బలముచే జనులను రమింపచేయువాడు.

బృహస్పతి : బృహత్తులకు (వేదమంత్రులకు) ప్రభువు (బృహస్పతి)

భరతుడు : అశేషమైన భూమిని భరించిన (పోషించిన) వాడు.

భీముడు : భయమును కలిగించువాడు.

భీష్ముడు : తండ్రి సుఖముకొరకై తన రాజ్యమును సుఖములను వదులుకోవడమే కాక వివాహం చేసుకోను అని భీషణమైన (భయంకరమైన) ప్రతిజ్ఞ చేసినవాడు.

మందోదరి : పలుచని ఉదరము కలది (మంద - పలుచని)

మన్మథుడు : మనసు కలత పెట్టువాడు.

మహిషాసురుడు : 1. రంభుడు మహిషంతో (గేదె) రమించగా పుట్టినవాడు. 2. మహిషుడి అనే అమె శాపం వలన మహిషమై (గేదె) వుండి సింధు ద్వీపుడనే రాజు రేతస్సును మింగి గర్భాన్ని ధరించి ఇతనికి జన్మనిస్తుంది.

యముడు : యముడు లయను పొందించువాడు.

యశోద : యశస్సును (కీర్తిని) కలిగించునది.

రాముడు : రమంతే యోగినః అస్మిన్ = రామ్ (రమ్-క్రీడించుట) యోగులందరూ ఈ పరమాత్ముని యందు విహరించెదరు / ఆనందించెదరు.

రావణాసురుడు : కైలాసమును రావణుడు ఎత్తగా దానిని శివుడు బొటనవేలితో నొక్కినప్పుడు గొప్ప రవము (ధ్వని) చేసినవాడు.

రుక్మిణి : రుక్మము (బంగారం) కలది.

వాల్మీకి : ఆయన నిరాహారుడై తపస్సు చేయగా వాని శరీరముపై వాల్మీకములు (పుట్టలు) మొలచుట వలన వాల్మీకి అయ్యాడు.

వ్యాసుడు : వేదాల్ని వ్యాసం (విభజించి, వ్యాప్తిచేయుట) చేసినవాడు.

విదురుడు : బుద్ధిమంతుడు, తెలివిగలవాడు.

విభీషణుడు : దుష్టలకు విశేష భీతిని కలిగించువాడు.

శంతనుడు : శం=సుఖము / శుభము, తను = విస్తరింప చేయుట, సుఖమును, శుభమును విస్తరింపచేయుట.

శకుంతల : శకుంతములచే (పక్షలచే) రక్షింపబడినది.

సగరుడు : విషముతో పుట్టినవాడు. (గర/గరళ శబ్దాలకు విషమని అర్థము / గర్భముతో వుండగా విష ప్రయోగానికి గురై ఆ విషముతో పుట్టినవాడు)

శూర్పణఖ : చేటల వంటి గోరులు కలది. (శూర్పమనగా చేట, నఖమనగా గోరు)

సత్యభామ : నిజమైన కోపము కలది.

సీత : నాగటి చాలు జనక చక్రవర్తి భూమి దున్నుతుండగా నాటి చాలులో దొరికినది శిశువు కనుక సీత అయినది. సీతను భూమిజ అని కూడా అందురు.

“గొప్ప ప్రయత్నాలు, గొప్ప ఆలోచనలన్నీ హేళనతోనే మొదలవుతాయి”

రామనామం - రమ్యాతిరమ్యం

- తిరుపాలు

బి.కామ్., ప్రథమ

శ్రీరాముని గుణగణాలను వర్ణించిన గ్రంథాన్ని “రామాయణం” అంటారు. రామాయణాలు చాలా ఉన్నాయి. ఎన్ని రామాయణాలు ఉన్నా శ్రీరామచంద్రుణ్ణి ఆదర్శ పురుషునిగా వర్ణించడంలో ఆదికవి వాల్మీకి అందరికీ మార్గదర్శకమైనాడు.

ఈ లోకంలో ప్రతి వ్యక్తి ఎలా వ్యవహరించాలి, సమాజంపట్ల కుటుంబంపట్ల, అన్నదమ్ములపట్ల ఎలా మెలగాలి....ఇలాగ ప్రతి విషయంలో కూడా వాల్మీకి శ్రీరాముణ్ణి ఆదర్శవంతుడిగా చూపిస్తారు.

దశరథ మహారాజు చేసిన పుత్రకామేష్ఠి యగంలో సాక్షాత్తు అగ్నిదేవుడు ప్రత్యక్షమై దివ్యమైన పాయసాన్ని రాజుకి ఇస్తాడు. దీన్ని దశరథుని భార్యలు స్వీకరిస్తారు. మహారాణి కౌసల్య మహా తేజోవంతుడైన మగ శిశువును ప్రసవిస్తుంది. ఆ విధంగా శ్రీరాముని జననం జరుగుతుంది.

తమ కులగురువు వశిష్ఠులవారు ఆ బాలునికి ‘రామ’ అని నామకరణం చేస్తారు. అప్పుడు దశరథ మహారాజు “ఈయన మహాస్రామాజ్ఞానికి అధిపతి అవుతాడు కదా ! ఈ బాలుని పేరు చాలా చిన్నదిగా ఉంది

‘రామ’ అనే రెండే అక్షరాలున్నాయి. ఇంకా పెద్ద పేరుంటే బాగుంటుంది” అంటాడు. దానికి వశిష్ఠులవారు “రామ అనే రెండు అక్షరాలకి ఎంత మహిమ ఉందో తెలుసా ?” అంటారు. ‘ఓం నమో నారాయణాయ’ అనే అష్టాక్షరీ మంత్రం నుండి ‘రా’ అనే అక్షరాన్నీ, శివ పంచాక్షరీ అయిన ‘ఓం నమః శివాయ’ నుండి ‘మ’ అనే అక్షరాన్నీ తీసుకుని ‘రామ’ అనే మహామంత్రాన్ని ఇచ్చాను” అన్నారట. ఇందులో నారాయణ మంత్రం, (శివ) పంచాక్షరీ మంత్రం కూడా ఇమిడి ఉన్నాయి. అందుకే పరమేశ్వరుడు ఎప్పుడూ రామనామం జపిస్తుంటాడు. పరమేశ్వరుడి గురువు రాములవారు. రాములవారి గురువు పరమేశ్వరుడు. అందువల్ల శివకేశవులు అభేదం అని తెలుస్తోంది. ఇక్కడ రామనామాన్ని తారకమంత్రం అంటారు. ‘రమంతే యోగినః అస్మిన్ - ఇతి రామః’ అంటే రాముడంటే యోగుల హృదయాలను రమింపచేసేవాడు. అందువలన ‘రామ’ అనే పదం చాలా మహత్వ పూర్ణమైనటువంటిది. సంసార సాగర తరణం రామ నామ జపంతోనే సాధ్యం.

రామ రాజ్యం

— కె. సతీష్

బి.కామ్., ప్రథమ

తులసీదాస్ రామచరిత మానస్ లో రామరాజ్యాన్ని చాలా అందంగా వర్ణించారు. తులసీదాస్ 'రామరాజ్య స్థాపన' మొట్టమొదట అయోధ్యలో కాదు చిత్రకూటంలో జరిగింది అంటారు. అసలు అయోధ్యలో రామరాజ్యం స్థాపించాలని దశరథ మహారాజు సంకల్పం. ఆయన శ్రీరామునికి చేయాలన్న పట్టాభిషేకం గురించి ప్రకటించారే కానీ ఆయన ఆలోచన ఫలించలేదు. దానికి గల కారణాలు అన్వేషిస్తే, అక్కడ ఉన్న అడ్డంకులు చక్కగా అవగతమౌతాయి. దశరథ మహారాజు రేపు రామునికి పట్టాభిషేకము జరుగుతుందని ప్రకటించారు. కానీ ఆయన ప్రవర్తన ఆ కార్యానికి అనుకూలంగా లేదు. ఆ కార్యానికి ముందురోజు సంయమనంతో నియమంగా ఉండవలసిన సమయంలో తన మూడవ రాణి కైకేయి మందిరంలో ఉన్నారు మహారాజు. దశరథుని మోహం, కైకేయి కోపం, మంథర లోభం నెలకొన్న అయోధ్యలో రామరాజ్యం ఎలా సాధ్యమౌతుంది ? రామరాజ్యానికి అర్థమే కామక్రోధ లోభాల నియంత్రణ. ఏ వ్యక్తి తన జీవితంలో ఈ విధంగా ఆవేశాలను నియంత్రించుకోగలడో అతనిలో రామరాజ్యం స్థాపించే ఆలోచనకి అంకురార్పణ జరుగుతుంది. అటువంటి వ్యక్తులు గల సమాజానికే రామరాజ్యం స్థాపించే హక్కు ఉంటుంది. అందుకే చిత్రకూటంలో రామరాజ్య స్థాపన జరిగింది అని చెప్పారు. భరతుడు శ్రీరాముని అయోధ్యకి తీసుకెళ్ళడానికి చిత్రకూటం వచ్చినా రాముని ఉదాత్తమైన జీవన విధానంలో అక్కడ రామరాజ్య స్థాపన జరిగిపోయింది. చిత్రకూటం దగ్గరికి చేరేటప్పటికి భరతుడి దృష్టికి రామరాజ్యం ప్రతిభ గోచరించింది. రామచరిత మానస్ లో తులసీదాస్ ఈ విధంగా వ్రాశారు.

పొరుగు రాజుల ఆక్రమణల వంటి ఈతి బాధల వలన భీతి చెందిన ప్రజలు ఒక సుభిక్షమైన దేశంలోకి, రాజ్యంలోకి వెళ్ళి సుఖపడుతున్నట్లు అతనికి అనిపించింది. శ్రీరాముని రాకతో మంచి రాజు పాలనతో ప్రజలు ఎంతో సుఖంగా ఉన్నట్లు వనసంపద అంతా సుశోభితంగా ఉంది. అందమైన అడవులతో కూడిన పవిత్రమైన దేశం. వివేకం ఆ దేశపు రాజు వైరాగ్యం మంత్రి, రాజ్యానికి అవసరమైన అన్ని అంశాలు కలిగిన వాడు. ఆ రాజు శ్రీరాముని శరణులో ఉన్న అతని మనస్సు ఆనందంతో నిండి వుంది. మోహం అనే రాజుని సైన్యంతో సహా పరాజితుణ్ణి చేసి వివేకం అనే రాజు నిరంతరం రాజ్యమేలుతున్నాడు. అతని రాజ్యంలో సుఖశాంతులు ఉన్నాయి. లతలు, పుష్పాలు గడ్డి కూడా పుష్పించి ఫలించాయి. ఆ ప్రదేశమంతా ఆనందంగా, మంగళకరంగా ఉంది. ఈ విధంగా తులసీదాస్ రామరాజ్య స్వరూపాన్ని వర్ణించాడు.

భరతుడు పద్నాలుగు సంవత్సరాలు కఠినమైన తపస్సు చేసి కామ, క్రోధ, లోభ ప్రవృత్తుల్ని తరిమి వేయడంలో సఫలీకృతుడయ్యాడు. అప్పుడు అక్కడ రామరాజ్యమేర్పడింది ఒకవైపు శ్రీరాముడు చిత్రకూటం నుంచి అయోధ్య రావడానికి నిరాకరించి అడవులకు వెళ్ళిపోయాడు. రెండవ వైపు భరతుని వంటి మహాసన్యాసి పద్నాలుగు సంవత్సరాలు దివ్యమైన తన వ్యక్తిత్వం ద్వారా యాగాగ్ని ప్రజ్వలించజేసి దాని మంటలలో అయోధ్యలో ఉన్న కాలుష్యాన్ని దహనం చేశాడు. చెడునంతా నాశనం చేశాడు. తత్ఫలితంగా అయోధ్యలో రామరాజ్యం మొదలయింది. శ్రీరాముడు పద్నాలుగు సంవత్సరాల కాలం బాహ్య శత్రువుల్ని నాశనం చేశాడు. భరతుడు పద్నాలుగు సంవత్సరాల కాలం అంతరంగిక శత్రువుల్ని నాశనం

చేశాడు. ఈ విధంగా బాహ్య శత్రువులతో పాటు అంతరంగిక శత్రువుల వినాశం జరిగినప్పుడు రామరాజ్యం అవతరిస్తుంది. రామరాజ్యం అంటే పైపై మాటలే కాదు. అయోధ్యలో మంధర, లంకలో శూర్పణఖ ఉన్నంత కాలం రామరాజ్యం ఏర్పడదు. మంధర అంటే 'లోభం', శూర్పణఖ అంటే 'మోహం'. సమాజంలో లోభం, మోహం రాజ్యమేలినంత వరకు 'రామరాజ్యం' ఏర్పడదు. భరతుని వంటి త్యాగమూర్తి ప్రకటితమయినప్పుడు రామరాజ్యం వస్తుంది. అయోధ్యలో రామరాజ్యానికి నిర్మాణానికి నాంది పలుకుతుంది. అప్పుడు శ్రీరాముడు వ్యాకులితుడైన భరతుణ్ణి కలవడానికి అయోధ్య తిరిగి వస్తాడు. వశిష్ట మహాముని రామచంద్రునికి రాజ్యాభిషేకార్థం మంగళస్నానం చేయించమన్నారు. సేవకులు ఆ పనికోసం రాగా శ్రీరాముడు 'గురుదేవుల' ఆజ్ఞ నాకు శిరోధార్యం.

నేను స్నానం చేస్తాను. కానీ మొదట నా మిత్రులకు స్నానం చేయించండి అన్నాడు. ఇంతకి ఈయన మిత్రులు ఎవరు, వానరులు ! అంటే రామరాజ్యం ప్రారంభం రాజు నుండి కాదు నిమ్మస్థానంలో ఉన్న సభ్యుల నుంచి. అందుకని వానరులకు మొదట స్నానం చేయించాడు శ్రీరాముడు. ఆ తరువాత రాముడు తానే స్వయంగా తన ముగ్గురి అనుజులకీ స్నానం చేయించాడు. తానే భరతుడి జటలు తీసి తరువాత తాను స్నానం చేసాడు. ఎవరి సహాయం తీసుకోకుండా తానే తన జటలు తీసుకున్నాడు. ఇది రామరాజ్య స్వరూపం. రాజు అధికార ప్రేమికుడు కాదు. సేవక ప్రేమికుడు. రామరాజ్యం అయోధ్యలో భరతుడు స్థాపించాడు. అందుకని మొదట అతని సేవ చేయాలి. వానరులు లంకాయుద్ధం గెలిచారు. అందుకని సేవలందుకునే మొదటి హక్కుదారులు వానరులు. ఉన్నతమైన అనుజులు వున్నా రాముడు ఎవరి సేవను అందుకోకుండా తానే అన్ని పనులు స్వయంగా చేసుకుంటాడు. స్నానాధికారులు ముగించుకొని వస్త్రాభరణాలు ధరించి తరువాత అయోధ్య వాసులలో

రాముడు 'నా ఆదేశపాలన చేసే వారే నాకు ప్రియులు. నా ఆదేశం ఏమిటంటే నా ద్వారా ఏదైన నీతి విరుద్ధమైన పని జరిగితే మాత్రం మీరందరూ ఏ మాత్రం భయపడకుండా నన్ను ఆపాలి అంటాడు.

చివరిలో తులసీదాస్ ఈ విధంగా రాశారు. అక్కడ రామరాజ్యంలో అల్పాయుష్కులు ఉండరు. ఎవరికి ఏకష్టమూ కలగదు. అందరూ ఆనందంగా, ఆరోగ్యంగా ఉంటారు. ఎక్కడా నిరుపేదలు, దుఃఖితులు ఉండరు. దీనులు మూర్ఖులు ఉండరు. అందరూ శుభలక్షణాలు కలవారే ఉంటారు. ఇది రామరాజ్యం అంటే !

* * * *



తెలుగు భాషామాధుర్యం

— యన్. అమ్మ అలీఫా

బి.ఎస్సీ. - ద్వితీయ

తల్లిదండ్రుల్ని ప్రేమించటం ఎంత ముఖ్యమో మాతృదేశాన్ని, మాతృభాషను ప్రేమించటం కూడా అంతే ముఖ్యం. భారతీయ భాషలలో తెలుగుకు ఒక విలక్షణమైన స్థానం ఉంది. మన మాతృభాష తెలుగు. తేనెవలె తియ్యనైనది. తెలుగు భాషా మాధుర్యాన్ని తెలుగు వారే కాదు భారతీయులందరూ గుర్తించారు. అచ్చులతో అంతమయ్యే పదాలు అధికంగా ఉన్న భాష కాబట్టి వినటానికి సొంపుగా ఉంటుంది. అందుకే ఇటలీ భాష కూడా అజంత భాషే. 'ఇటాలియన్ ఆఫ్ ది ఈస్ట్' అని తెలుగును పాశ్చాత్యులు కీర్తించారు. అంతే కాదు ఎన్నో పాటలు, పద్యాలు, సామెతలు పొడుపు కథలు ఉన్న తెలుగులో తొలుత విద్యార్థులు ప్రావీణ్యం సాధిస్తే ఇంగ్లీషు వంటి ఇతర భాషల్ని ఇట్టే సులభంగా నేర్చుకోవచ్చు. అందుకే మాతృభాషను 'తల్లి పాల'వంటిదంటారు. నిజమే మరి !

“తెలుగు వల్లభుండ తెలుగొకండ

ఎల్లనృపులు గొలువ నెఱుగవే బాసాడి

దేశభాషలందు తెలుగు లెస్స”

అని శ్రీకృష్ణదేవరాయలవారు 16వ శతాబ్దంలో ఉన్న అన్ని భాషలలో 'లెస్స' (గొప్పది) అయినది తెలుగు భాషే అన్నారు. 'కలకండ' లాగా తియ్యగా ఉంటుంది - తెలుగు మాట్లాడుతుంటే అని తన అనుభూతిని ఆయన ప్రకటించారు. 'కండ' (పుష్టి) కలిగిన భాష అని కూడా బహుభాషా రహస్యవేత్తగా ధ్రువపత్రం ఇచ్చారు. అంతమాత్రాన తక్కిన భారతీయ భాషలు 'తక్కువ' అని భావించరాదు.

తెలుగులోనే సంస్కృతంలోని 'ఏబది' వర్ణాలు కలసిపోయాయి. తెలుగు సంస్కృతాలు కలసిపోవటంవల్ల

ఏర్పడిన ఉచ్చారణా పటిష్ఠత గాంభీర్యం, వ్రాసినట్టు పలకటం, పలికినట్టు వ్రాయటం, ప్రాసమాధుర్యం, యతి సౌందర్యం ఇవన్నీ సాధారణ జన వ్యవహారంలోనే కనిపించే భాషగా తెలుగు విశిష్టస్థానాన్ని పొందింది. వేదాన్ని సమగ్రంగా 'శిక్ష'లో చెప్పబడిన తీరుగా ఉచ్చరించే ఏకైక భారతీయ భాష 'తెలుగే' అన్నది. పండితులందరూ గుర్తించిన అంశం. రామాయణ భారత భాగవతాలు సంపూర్ణంగా అనువాదం పొందిన భాష కూడా తెలుగు మాత్రమే.

తెలుగు భాషా మాధుర్యాన్ని గూర్చి పలువురు పరిపరివిధాలుగా ప్రశంసించినారు.

“తెలుగు వాడై పుట్టటం, తెలుగు భాషను మాట్లాడటం, గొప్ప తపస్సు చేసిన వాళ్ళకి మాత్రమే లభించే ఫలం” అన్నాడు అప్పయ్య దీక్షితులు. “ఆంధ్రభాషా మాధుర్యాన్ని, మార్గవాణీ పోల్చడానికి అమృతం గాని, దిరిశెన పువ్వుగాని సరితూగలేవు” అన్నాడు సుధాకర కవి. ఈ ఇరువురు సంస్కృత పండితులు. “ఇటాలియన్ ఆఫ్ ది ఈస్ట్” అన్నారు పాశ్చాత్యులు. పడమటి దేశ భాషవలె, తూర్పు దేశాలలో తెలుగు భాష మధురమైనది అని అర్థం.

“ విరియ గాచిన వెన్నెలరాత్రిలో, సుందరాంధ్ర పదం పాడుతూ, సింధూనదిలో పడవ నడుపుదాం” అన్నాడు తమిళ కవి సుబ్రహ్మణ్య భారతి.

మన తెలుగు కవులలో నన్నయలో సూక్తి మాధుర్యం ఉంది. తిక్కనలో నాటకీయ సంభాషణ మాధుర్యం ఉంది. ఎఱ్ఱన్నలో వర్ణనామాధుర్యం ఉంది. నాచనసోమునిలో నవీనగుణ మాధుర్యం ఉంది. శ్రీనాథునిలో చాటు పద్య మాధుర్యం ఉంది. పెద్దనలో

బిగిబిగి మాధుర్యం ఉంది. తిమ్మన్నలో ముద్దులొలుకు మాధుర్యం ఉంది. ధూర్జటిలో అతులిత మహిమా మాధుర్యం ఉంది. భట్టుమూర్తిలో సంగీత మాధుర్యం ఉంది. వేమకూర వెంకట కవిలో పదబంధాల మాధుర్యం ఉంది. ఇవన్నీ ఉన్నతస్థాయి సాహితీవేత్తలు పరిశీలించవలసినవి.

“తక్కువ అక్షరాలలో ఎక్కువ అర్థమాధుర్యం సాధించడానికి సరసమైన జాను తెనుగు సమర్థనీయం” అన్నాడు కవి పాల్కురికి సోమనాథుడు. “అర్థానికి తగిన మాటల్ని ఎన్నుకోవడంలో తెలుగు కవిత్వపు నేర్పు కూర్పులు ఉన్నాయి” అన్నాడు కవి బ్రహ్మ తిక్కన.

“సంగీతం ఆలపిస్తున్నట్లు వినవచ్చేది, స్పష్టమైన ఉచ్చారణ కలది, రసభావాల ఆవిష్కరణకు తగింది. జీవులలోని చేవను చమత్కరించేది, ఛందస్సులోని అందాన్ని చూపేది తెలుగు” అన్నారు రామాయణకల్పవృక్ష మహాకవి విశ్వనాథ సత్యనారాయణ.

భాషా మాధుర్య పదాంశాలు :

మనం మాట్లాడేమాటకు బలం చేకూర్చే అంశాలు. పలుకుబళ్ళు, సామెతలు, న్యాయాలు, పొడుపు కథలు, ఇవన్నీ భాషా మాధుర్యంలో భాగాలే.

అందెవేసినచేయి, అడవి గాచినవెన్నెల, పప్పులో కాలువేయడం, కప్పల తక్కిడ జీవితం, కారాలు మిరియాలు నూరటం, చెవి గిల్లటం వంటివి పలుకుబళ్లు ఇట్టివి ఏయే అర్థాలలో వాడేవాళ్ళో ఆ ఉదాహరణ వాక్యాలు నేర్చుకోవాలి, దానివల్ల రచనకు మెరుగు చేకూరుస్తుంది.

అయిపోయిన పెళ్ళికి మేళం ఎందుకు ? కానీకి టెంకాయ ఇస్తారని కాశీకి వెళ్ళినట్లు, కత్తిపోటు తప్పినా కలం పోటు తప్పదు, నిద్రించే వాని చేతి నిమ్మకాయ జారినట్లు, దంచినమ్మకు బొక్కిందే కూలి వంటి సామెతలు ఇవి ఉపన్యాసకులకు వన్నె తెస్తాయి అచ్చ తెలుగుదనం ముచ్చటై నిలుస్తాయి.

మర్కట కిశోరన్యాయం మార్జాల కిశోరన్యాయం, అంధపరంపరాన్యాయం, శాఖాచంక్రమణ న్యాయం వంటివి న్యాయాలు. కన్నులకుకట్టు, గొంతు తడుపుతూ, మోచేయి నాకించు, గోళ్ళు గిళ్ళు వంటి జాతీయాలు, ఆపోవు, రక్కాను, విజయం చేయు శబ్దపల్లవాలు. ఇవి వ్యాస రచనకు శోభనిస్తాయి. మాటల్లోని చురుకుదనాన్ని తెలుపుతాయి. పదకేళి, నుడికట్టు వంటి పోటీలలో తరచూ పాల్గొంటుండాలి. నిఘంటువుపై అధికారం వస్తుంది. పదసంపద పెరుగుతుంది. పురాణ విజ్ఞానంపై పట్టు సాధించవచ్చు.

పొడుపు కథలు పిల్లల మేధకు పరీక్ష వాటిని పరిష్కరించడంలో వాళ్ళ బుద్ధి పదునెక్కుతుంది. సరియైన సమాచారం లభించగానే పిల్లల కళ్ళలో వెలుగు తొంగి చూస్తుంది. విజయానందరేఖ విరబూస్తుంది.

గీతి మాధుర్యం :

తెలుగు భాషామాధుర్యాన్ని సుసంపన్నం చేస్తున్న ప్రక్రియలో గీతిగుణంగల జానపద గేయాలు, జోలపాటలు, పల్లెపదాలు, తత్వాలు, దండకాలు, కీర్తనలు, సినిమా పాటలు సముచిత స్థానం వహిస్తాయి.

మన భాషామాధుర్యాన్ని తారాస్థాయికి చేర్చడంలో పద్యనాటకాలు ప్రముఖంగా నిలుస్తున్నాయి. ఆ దినాలలో గంటల తరబడి ప్రదర్శించబడేవి. కులమత వర్గవివక్ష లేకుండా అందరూ చూచి ఆనందించేవాళ్ళు. ఇలా పండితులకు పామరులకూ ప్రీతిపాత్రమైన నాటకాలలో తిరుపతి వేంకటకవుల పాండవోద్యోగ విజయాలు పేర్కొనవచ్చు. ‘బావా ! ఎప్పుడు వచ్చితివి’, ‘జెండాపై కపిరాజు’ వంటి పద్యాలు ఇప్పటికీ మన నాలుకలపై తాండవిస్తూనే ఉన్నాయి. ఆయా పాత్రల స్వరూప స్వభావాలను మనకు లెస్సగా బోధపడేలా చేస్తున్నాయి.

అష్టావధానం, భువనవిజయం వంటి ప్రదర్శనలు కూడా బహుళ జనాకర్షణీయాలు, బాలలు వీటిని

చూడటంవల్ల ధార, ధారణ, ధిషణ, ధోరణి, ధైర్యం అలవరచుకుంటారు. పద్యవిద్యా ప్రాభవాన్ని కాపాడేదిశగా ముందడుగు వేస్తారు.

మనం మధురమైన ఫలాలు ఎన్నెన్నో తింటూ వుంటాం. ఒక్కొక్క దాని రుచి ఒక్కొక్క విధంగా ఉంటుంది. ఏదీ మరొకదానికి పోలిక కానేకాదు. వేయి సంవత్సరాలు పైబడింది మన తెలుగు సాహిత్యం. ఎందరో కవులు

పుట్టినారు. ఎన్నో సాహిత్య ప్రక్రియలు అభివృద్ధి చెందినాయి. ఇవన్నీ వాటివాటి ప్రత్యేక విధానాల చేత మాధుర్యం సృష్టించాయి. మన భాషా మాధుర్యాన్ని మనమంతా కాపాడుకోవాలి. పరభాషలను నేర్వవచ్చు కానీ, మన తెలుగులోని తీయదనాన్ని మరువవద్దు.

* * * *

తల్లి - తండ్రి - గురువుల ప్రేమానుబంధం

— యం. విజయకుమార్

బి.కామ్., తృతీయ

ప్రతి మానవుడు తన జీవితంలో గొప్ప స్థాయికి చేరాలంటే తల్లి, తండ్రి, గురువుల ప్రేరణ కచ్చితంగా ఉంటుంది.

తన పిల్లలపై తల్లి చూపించే ప్రేమానుబంధం :

ప్రతి మనిషి జీవితం, తల్లి యొక్క ప్రేమానురాగాలతో కూడిన పెంపకంతో ప్రారంభం అవుతుంది.

ప్రతి తల్లి “తన బిడ్డ చాలా గొప్పవాడు కావాలి” అని కోరుకుంటుంది. తాను కడుపు నిండా తినక పోయిన తన పిల్లల కడుపు నింపుతూ వారిని అల్లారుముద్దుగా పెంచుతుంది.

పిల్లలు తన వద్ద ఉన్నా తనకు దూరంలో ఉన్నా వారి ఆరోగ్యం గురించి, వారి బాగోగుల గురించి ఎల్లప్పుడు ఆలోచించే మొదటి వైద్యురాలు “అమ్మ”.

ఒక చిన్న పిల్లవాడు పాఠశాలలో ఒక చిన్న బహుమతి గెలిచి ఇంటికి తెస్తే, తన కొడుకును “యువరాజు”తో పోల్చి వాడిని ప్రేమగ హత్తుకునే “మహారాణి” అమ్మ.

చదువులో ఆటపాటల్లో పాల్గొన్న తన కొడుకు ఎల్లప్పుడు ముందుండాలని ఆరాటపడే తొలి “దైవం” అమ్మ.

తన పిల్లలపై తండ్రి చూపించే ప్రేమానుబంధం :

అమ్మతో సమానంగా తన పిల్లల గురించి, వారి భవిష్యత్తు గురించి ఆలోచించే వ్యక్తి నాన్న.

మొక్కల ఎదుగుదలకు నీళ్ళు ఎంత అవసరమో, పిల్లల ఎదుగుదలకు నాన్న యొక్క సహకారం అంత అవసరం. ఇక్కడ “సహకారం” అంటే మమకారం అని అర్థం.

పిల్లల చదువు విషయంలో గాని, వారికి కావలసిన ప్రతి రంగంలో వారిని ముందుంచి వారికి కొండంత బలాన్నిచ్చే నాయకుడు నాన్న.

తన చిన్న పిల్లలకు సైకిల్ తొక్కడం మొదలు వారి జీవితం రాకెట్లా గొప్ప స్థాయికి చేర్చడంలో తన బాధ్యత నిర్వర్తించు “మహారాజు” నాన్న.

తను ఏదో ఒక వృత్తి చేసుకుంటు పిల్లల కోసం రాత్రి పూట నిద్రను కూడా వదలి, తన కొడుకు, బిడ్డల శ్రేయస్సు కోసం నిరంతరం శ్రమించే శ్రామికుడులాంటి “శ్రీమంతుడు” నాన్న.

ఈ ప్రపంచంలో మానవులతో పాటు, సహస్రకోటి జీవరాశులు సైతం తమ పిల్లలను ఎల్లప్పుడు కంటికి రెప్పలో కాపాడుతూనే ఉంటాయి.

జీవితంలో తల్లిదండ్రుల ప్రేమానుబంధం “సూర్యుని వెలుగుల కన్నా అనంతమైనది, చల్లని వెన్నెల కన్నా అమృతతుల్యమైనది”.

తన శిష్యులపై గురువు చూపించే ప్రేమానుబంధం:

ఏదైనా రంగంలో నైపుణ్యాన్ని పొందాలంటే గురువు యొక్క శిక్షణ చాలా అవసరం. తన శిష్యుడు తనకన్నా ప్రయోజకుడు కావాలని భావించి వారికి విద్య నేర్పించు పూజ్యుడు గురువు.

ఏదైనా విషయాన్ని తన శిష్యులు సులభంగా నేర్చుకోవాలని అర్థవంతంగా శిక్షణనిస్తూ, వారికి మంచి చెడులపై అవగాహన పెంచి శిష్యులను మంచి మార్గంలో ప్రయాణింపజేసే మార్గదర్శకుడు ‘గురువు’.

పాఠశాల ఉపాధ్యాయులు కావచ్చు, మరే రంగంలోనున్న గురువులైన, తాము తీసుకునే జీతంవల్ల కలిగే ఆనందం కన్నా, తన శిష్యులు పొందిన ఉన్నతస్థాయిని చూచి ఎక్కువ ఆనందాన్ని పొందే గొప్ప మనస్సుకలవాడు ‘గురువు’.

తన శిష్యుల ఉన్నస్థాయిని చూచి, ఆ పిల్లవాడికి ఒకప్పుడు తాను గురువును కదా ! అని పాత జ్ఞాపకాలను నెమరవేసుకునే విద్యాపండితుడు గురువు.

మనం ఈ రోజుల్లో వివేకానందుడు, అబ్దుల్ కలాం, సచిన్ టెండుల్కర్ గురించి గొప్పగా చెప్పుకుంటున్నాం, వారు ఈ రోజు ఆ స్థాయిలో ఉన్నారంటే దానికి కారణం వారి గురువులే.

ఏమి తెలియని వ్యక్తికి జ్ఞానాన్ని నేర్పించి, వారికి మంచి చెడులు గురించి వివరించి, సంఘంలో మంచి నైపుణ్యంగల వ్యక్తులుగా తీర్చిదిద్దే దైవం ‘గురువు’.

ముగింపు :

ప్రతి వ్యక్తి తన ‘తల్లిదండ్రులను’ ప్రేమతో చూసుకుంటూ ‘గురువులను’ గౌరవంతో పలుకరిస్తే, దైవసమానులైన ఆ ముగ్గురు పొందే ఆనందం మాటల్లో చెప్పలేనిది.

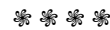

అవినీతి నిర్మూలనం

— యం. జ్యోతి

బి.ఎస్.సి. ప్రథమ

అవినీతి :

నేడు దేశం ఎదుర్కొంటున్న ప్రధాన సమస్యలలో అవినీతి ఒక్కటి. ప్రభుత్వోద్యోగులు, రాజకీయ నాయకులు, వాళ్ళు చేసే ప్రతి కార్యక్రమములో ముడుపులూ, లంచాలు స్వీకరిస్తూ దేశాన్ని భ్రష్టు పట్టిస్తున్నారు. దేశాభివృద్ధికి అవసరమైన ఆనకట్టలు, రోడ్లు, భవనాలు, ప్రభుత్వ వైద్యాలయాల్లో మందుల కొనుగోళ్ళు, రక్షణ రంగంలో ఆయుధాలు మొదలైన వాటిల్లో కొనుగోళ్ళలో లంచాలు చేపట్టినారు. ఈనాడు అవినీతి అనేది మన భారతదేశంలో ముద్రిచెట్టు ఊడల్లా విస్తరిస్తోంది.

ప్రభుత్వ ఉద్యోగి అవినీతికి పాల్పడినప్పుడు, ప్రజాధనాన్ని అపహరించినప్పుడు. ఉద్యోగం నుంచి తొలగించడం ఒక్కటే సరైన శిక్ష. అవినీతి కేసుల్లో డబ్బులు కొద్ది మొత్తమా ? పెద్ద మొత్తమా ? అనేది సమస్యకాదని తెలుసుకోవాలి. మనదేశంలో దాదాపు మూడోవంతు మంది అవినీతి పరులే. సగం మంది మధ్యస్థంగా ఉంటారు. ప్రజల్లో విలువలు కొరవడే కొద్దీ అవినీతి పెరిగిపోవడాన్ని నేను నిస్సహాయంగా చూస్తూ గడపవలసివచ్చింది. నేను చిన్నవయస్సులో ఉన్నప్పుడు అవినీతిపరుడిని హీనంగా చూసేవారు. నాడు అవినీతిపరులపట్ల సమాజానికి

తృణీకార భావన ఉండేది, అదిప్పుడు లేదు, సమాజం వారిని ఆమోదిస్తున్నది. డబ్బు ఉంటే గౌరవంగా చూస్తున్నారు. ఏ విధంగా సంపాదించారనేది పట్టించుకోవడం లేదు, మన దేశంలో ఇంకా నూటికి 20 మంది నిజాయితీపరులున్నారు. వారు ఏ ప్రలోభాలకు లొంగనివారు, వారికి అంతరాత్మ అంటూ ఉంటుంది, అవినీతి మొత్తం సామాజిక జీవనంలో భాగమైపోయింది, అవినీతి ఉద్యోగులను గుర్తించి త్వరితగతిన దోషులను శిక్షించే విధానాలు చేపట్టాలి, ప్రణాళికా సంఘం, ప్రజాపంపిణీ వ్యవస్థ ద్వారా లబ్ధి పొందడం, జనన మరణాల ధృవ పత్రాలు తెచ్చుకోవడం, నివాస ధృవీకరణ, పాస్ పోర్టు, భూమి హక్కులవంటివి పత్రాలు పొందడం వంటివి తేలికగా, ముడుపులతో పని లేకుండా సాగాలి. జాతీయ నాలెడ్జ్ కమీషన్ ఎన్నికల వ్యవస్థలో ముడిపడిన అవినీతిని అరికట్టడానికి చర్యలు తీసుకోవాలి.

అవినీతి నిర్మూలన :

ఈ అవినీతిని అరికట్టాలంటే లంచం తీసుకొన్న వారితో పాటు, ఇచ్చేవారిని కూడా శిక్షించాలి, కేంద్ర రాష్ట్ర ప్రభుత్వాలు, దీని కోసం విజిలెన్సు కమీషన్లు, లోక్ పాల్, లోకాయుక్త వంటి వ్యవస్థలు ఏ.సి.బి. వంటి అవినీతి నిర్మూలన శాఖలను ప్రవేశపెట్టింది. కానీ పై సంస్థలలోని ఉద్యోగులు సైతము లంచాలు మ్రింగి, అవినీతిపరుల కొమ్ముకాస్తున్నారు. సిబిఐ వంటి నిఘాశాఖలలో ఉద్యోగులు సైతం లంచాలు తిని అక్రమాలు చేయడం, కొందరు పట్టుబడడం జరుగుతోంది.

ఈ అవినీతి పట్టుకొమ్ములు రాజకీయాలు. కొందరు ఎన్నికలలో నెగ్గడానికి కోట్ల రూపాయలు ఖర్చుపెట్టి, నెగ్గి, తామున్న ఐదు సంవత్సరాలలో తాము ఖర్చుపెట్టిన దానికి పదింతలు సంపాదిస్తున్నారు. వారే తమ క్రింది ఉద్యోగులను ప్రోత్సహించి, అవినీతి చర్యలు చేయిస్తున్నారు. వది తరాలకు సరిపడ ఆస్తిని కూడబెడుతున్నారు.

పోలీసుశాఖ అవినీతి చర్యలను నిరోధించాలి, ఇప్పుడు వారే తమ పైఅధికారుల కొమ్ముకాస్తున్నారు. అమాయకులైన ప్రజలను కేసులలో ఇరికించి, కోట్లాది రూపాయలను మ్రింగుతున్నారు. ఈ అవినీతి అన్నది కేవలం మన ఒక్క దేశానికి చెందినది కాదు, ఇది ప్రపంచ వ్యాప్తమైన సమస్య.

అవినీతి నిర్మూలనకు ప్రభుత్వం చేపట్టాల్సిన చర్యలు :

ఈ అవినీతిని అరికట్టడానికి ప్రభుత్వం ఈ క్రింది చర్యలు చేపట్టాలి. అవినీతి కేసులో పట్టుబడిన ఉద్యోగులను, రాజకీయ నాయకులను కఠినంగా శిక్షించాలి. ఆదాయానికి మించిన ఆస్తులు కలవారి ఆస్తులను, ప్రభుత్వం స్వాధీనం చేసుకోవాలి. అవినీతి కేసులలో పట్టుబడినవారు, ఏ పదవులు చేపట్టకుండా నిషేధించాలి. వేలకోట్ల రూపాయల కుంభకోణాలలో ఇరుక్కున్న వ్యక్తులు, క్రిమినల్ కేసులలో ఇరుక్కున్నవారు కేంద్ర ప్రభుత్వంలో నేడు మంత్రి పదవులు అలంకరిస్తూ ఉండడం దేశ దౌర్భాగ్యం. వారి కేసులపై వారు బ్రతికుండగా తీర్పులు రావు. కనుక అవినీతికి సంబంధించిన కేసులకు ప్రత్యేక కోర్టులు పెట్టి వెంట వెంటనే నేరస్థులను శిక్షించాలి. ముఖ్యంగా రాజకీయ నేరస్థులను ఎన్నికలలో పోటీకి అనర్హులుగా ప్రకటించాలి.

లంచం తీసుకున్న ఉద్యోగస్తులను, వారి ఆస్తులను స్వాధీనం చేసుకొని వారిని ఉద్యోగాల నుండి డిస్మిస్ చేయాలి. ప్రజలు కూడా లంచాలు ఇవ్వడం అలవాటు చేసుకోరాదు. ప్రభుత్వం, ఉద్యోగస్తులకు వారు చేయవలసిన పనులకు ఒక ఛార్జ్ పెట్టి, వారు సకాలంలో ప్రజల పని పూర్తి చేసేలా చర్యలు చేపట్టాలి. అధికారులు వారానికి ఒకసారి ప్రజల విజ్ఞప్తులు స్వీకరించి, వారి ఆఫీసులో పనులు పూర్తి చేయించాలి. అవినీతి నిర్మూలనకు ప్రత్యేక శాఖలున్నాయి, ప్రతి ఒక్కరు సహకారం దీనికి అవసరం, దీనికోసం ప్రతి ఒక్కరూ పనిచేయాలి. ఈ చర్యలు చేపట్టి అవినీతిపరులను కఠినంగా శిక్షిస్తే అవినీతిని నిర్మూలించగలుగుతాము.

లంచం :

లంచం ఇవ్వడం మరియు తీసుకోవడం కూడా చట్టరీత్యా నేరం. సామాన్యంగా లంచాన్ని పనులకోసం ప్రభుత్వ అధికారుల్ని ఒప్పించడానికి ఇస్తారు. లంచం ఏ రూపంలో జరిగినా నేరంగానే భావిస్తారు. లంచం డబ్బుల రూపంలో గానీ, బహుమతుల రూపంలోగానీ తీసుకుంటారు. ఎన్నికల సమయంలో ఓటు లేదా ఇతర విధాలుగా సహాయం చేస్తానని మాటివ్వడం కూడా లంచం పరిధిలోకి వస్తాయి. లంచాలు తీసుకోవడానికి అలవాటు పడిన వ్యక్తిని 'లంచగొండి' అంటారు.

ఈనాడు కేంద్ర, రాష్ట్ర ప్రభుత్వాలు ఎన్నో అభివృద్ధి కార్యక్రమాలు చేపడుతున్నాయి. నదులపై ప్రాజెక్టులు నిర్మిస్తున్నారు. దేశంలో రోడ్లు విస్తరిస్తున్నారు. రైల్వేలైన్లు నిర్మిస్తున్నారు. ఈ పనులన్నింటిలో ప్రభుత్వం, ఇంజనీర్లు, కంట్రాక్టరుతో కుమ్మక్కయి, లంచాలు మేసి నాసిరకంగా నిర్మాణాలు ముగిస్తున్నారు. అందువల్లనే నిర్మాణ దశలోనే కొన్ని ప్రాజెక్టులు కూలిపోతున్నాయి. వేసిన కొద్ది రోజులకే రోడ్లు చెడి పోతున్నాయి. భవనాలు బీటలు వారిపోతున్నాయి. రక్షణ రంగంలో వేలకోట్ల రూపాయలు వెచ్చించి ఆయుధాలు కొనుగోలు చేస్తారు. అక్కడ మంత్రులు, అచ్చటి ఉద్యోగులు విదేశీ కంపెనీల లంచాలు మ్రింగి, తెగబలుస్తున్నారు, బోఫోర్ను కొనుగోళ్ళలో జరిగిన అవినీతి చర్యలు మన దేశాన్ని పట్టి ఊపాయి. ఈ స్కాములకు అంతు లేకుండా ఉంది. అధికారంలో లేనప్పుడు రాజకీయ పార్టీలవారు, అధికారంలో ఉన్నవారిని అవినీతిపరులని విమర్శించి, వారు అధికార పీఠం ఎక్కానే లంచగొండులుగా మారుతున్నారు.

ఇక ప్రభుత్వ అఫీసులలో కాగితం కదలాలంటే లంచం తప్పదు, రిజిస్ట్రేషన్, రెవెన్యూ, సేల్స్ టాక్స్, ఇన్ కమ్ టాక్స్, ఎక్సైజ్ కార్యాలయాలు ముఖ్యంగా అవినీతిలో మునిగిపోయాయి. విద్యార్థుల స్కాలర్ షిప్పుల పేరుతో అక్రమంగా కోట్లు సంపాదిస్తున్నారు. సుమారుగా

దేశంలో అభివృద్ధికి ఖర్చు చేసే ప్రతి రూపాయిలో యాభైశాతం అవినీతి వాళ్ళ జేబులలోకి వెళ్ళిపోతోంది.

మతాల అభిప్రాయం :

లంచం ఆరంభం ఎక్కడ అనుకుంటున్నారా ? భక్తుడు దేవుడికి లంచం యిచ్చి తన కోరికలు తీర్చమని చెప్తాడు.

ఉదాహరణకు : తిరుపతిలో వున్న వేంకటేశ్వరస్వామిని 'వడ్డీకాసుల' వాడు అని పిలుస్తారు. అప్పుడు భక్తులు కోరికలు తీర్చమని డబ్బుని లంచం రూపంలో హుండీలో వేస్తారు. అక్కడ ఆరంభమైన లంచం ఎవరైనా ఏదైనా చేయాలంటే లంచం ఇవ్వకుండా తొందరగా చేస్తారా ! దేవుడే లంచం లేకుండా ఏ పని చేయడు కదా ! ఇది అందరినీ ఉద్దేశించి కాదు కొందరిని ఉద్దేశించి.

భాగవతం ప్రకారం :

“వ్యాప్తిన్ జందక, వగవక,
ప్రాప్తించినలేశమైన పదివేలనుచున్
దృష్టింజెందని మనుజుడు
సప్తద్వీపములనైన జక్కంబడునే ?”

- పోతన భాగవతం, అష్టమ స్కంధం

బైబిల్ ప్రకారం :

న్యాయ విధులను చెరుపుటకై దుష్టుడు బడిలో నుండి లంచము పుచ్చుకొనుము. (సామెతలు 17:23)

లంచము పుచ్చుకొనువాని దృష్టికి లంచము మాణిక్యమువలె నుండును. (సామెతలు 17:8)

లంచము పుచ్చుకొనకూడదు, లంచము దృష్టిగల వారికి గుడ్డితనము కలుగజేసి, నీతిమంతుల మాటలకు అపార్థము చేయించును. (నిర్గమ 23:8)

లంచము పుచ్చుకొనకూడదు, లంచము జ్ఞానుల కన్నులకు గుడ్డితనము కలుగజేయును. (ద్విపతీయెకా 16:19)

* * * *

భూణ హత్యలు - అదుపేట ?

- కె. సాయిప్రసాద్

బి.కామ్., ద్వితీయ

ఆడపిల్ల పుడితే మహాలక్ష్మిగా భావించే పరిస్థితి ఒకనాటి మాటగా మారుతోంది. కడుపులో ఉన్నది ఆడ శిశువు అని తెలియగానే పురిట్లోనే చిదిమేసే దుష్ట సంస్కృతి దురదృష్టవశాత్తూ వేళ్ళూనుకొంటోంది. బాలికలను పెంచడం భారంగా, ఖర్చుగా భావిస్తున్న నేటితరం పుట్టబోయేది అమ్మాయి అని తెలియగానే పిండ దశలోనే చంపేస్తోంది ! పవిత్రమైన వైద్య వృత్తిని ఫక్తు వ్యాపారంగా భావిస్తున్న కొందరు స్వార్థపరులు లింగ నిర్ధారణ చట్టాలను యధేచ్ఛగా అతిక్రమిస్తూ ఈ అమానుషానికి సహకరిస్తున్నారు. మరోవైపు పాలకపక్షాలు మాత్రం ఉన్న చట్టాల అమలును గాలికొదిలేసి ప్రజాకర్షక పథకాలతో ఓట్ల వెంపర్లాటలో పడ్డాయి. గర్భస్థ శిశు మరణాలు తగ్గించడం కోసం కేంద్ర ప్రభుత్వం దాదాపు రెండు దశాబ్దాల క్రితం తీసుకొచ్చిన చట్టం అమలు తీరును పరిశీలిస్తే తీవ్ర నిరాశే మిగులుతోంది.

ఆంధ్రప్రదేశ్ లో గడచిన ఆరేళ్ళలో 78వేల ఆడశిశువులు భూణహత్యకు గురయ్యారు. కాగా ఈ ఏడాది జూన్ లో మహారాష్ట్రలోను 38 భూణ హత్య కేసులు నమోదయ్యాయి. విశాఖపట్నం జిల్లాలో 2001 జనాభా లెక్కల ప్రకారం వెయ్యిమంది బాలురకు బాలికల సంఖ్య 970. 2011 నాటికి అది కాస్తా 961కి పడిపోయింది. వరంగల్ జిల్లాలో అత్యల్పంగా వెయ్యికి 528 మంది బాలికలున్నారు. 2011 జనాభా లెక్కల ప్రకారం రాష్ట్రంలో బాలుర సంఖ్య 47,14,950, బాలికలు 44,27,852. పదేళ్ళుగా రాష్ట్రంలో ఆరు సంవత్సరాలలోపు బాలబాలికల నిష్పత్తిలో తీవ్ర వ్యత్యాసం నమోదవుతూ వస్తుంది. కేరళ మినహా అన్ని రాష్ట్రాల్లో స్త్రీ - పురుష నిష్పత్తిలో ఆండోళనకర స్థాయిలో అంతరాలు చోటు చేసుకున్నాయి. లింగ వివక్ష

వరకట్నం లాంటి అంశాలు ఆడ శిశువుల పాలిట పెనుశాపాలుగా పరిణమించాయి, ఆడ శిశువుల హత్య, ఆడ సంతానంకన్నా మగ సంతానానికి ఎక్కువ విలువ ఇవ్వడం, కావాలనే పుట్టబోయే ఆడ గర్భస్థ పిండాన్ని చంపివేయడం, సాంస్కృతిక కట్టుబాట్లుగల ప్రాంతాలలో మగ పిల్లకిచ్చే ఆధిక్యతవల్ల ఇలాంటి దురాచారాలు జరుగుతున్నాయి.

వైద్యరంగంలో గర్భస్థ పిండం జన్మ్య పరిస్థితి, వ్యాధుల గుర్తింపు తదితర పరీక్షల కోసం వినియోగించాల్సిన యంత్రాలను లింగ నిర్ధారణ పరీక్షల కోసం ఉపయోగించడం మొదలైంది. నిబంధనలను ఉల్లంఘించిన వారికి కఠిన శిక్ష విధించడంతోపాటు ఆయా కేంద్రాలను శాశ్వతంగా మూసివేయడానికి అనువుగా జిల్లా నిర్వహణాధికారులకు చట్టంలో అధికారాలు కల్పించారు. సబ్ డివిజన్ నుంచి జాతీయ స్థాయివరకు అధికారుల బృందాలను ఏర్పాటు చేశారు. చట్టాన్ని ఉల్లంఘిస్తే ఎలాంటి శిక్షలు వేయాలన్న కనీస పరిజ్ఞానం చాలామంది అధికారులకు లేకపోవడంతో క్షేత్ర స్థాయిలో చట్టం అమలు చతికిలపడింది. చట్టంలోని ఏ ఒక్క నిబంధననూ స్కానింగ్ కేంద్రాలు ఖచ్చితంగా అనుసరిస్తున్న దాఖలాలు లేవు. గర్భిణి ఎందుకోసం 'స్కానింగ్' కేంద్రానికి వచ్చిందో విధిగా తెలుసుకొని వివరాలు నమోదు చేయాలన్నది నిబంధన. సంబంధిత పత్రాల నకలును స్కానింగ్ కేంద్ర నిర్వాహకులు తమవద్ద ఉంచుకుని, అసలు పత్రాలను జిల్లా స్థాయి అధికారికి అందజేయాలి. జిల్లా స్థాయి అధికారి తన బృందంతో కలిసి క్షేత్రస్థాయిలో ఆ వివరాలను ప్రత్యక్షంగా పరిశీలించాలి.

స్త్రీ భూణ హత్యలలోగల వాస్తవాలు :

ఐక్యరాజ్య సమితి పిల్లల నిధి (యునిసెఫ్) యొక్క ఇటీవల నివేదిక ప్రకారం, భారతదేశంలోగల లింగ వివక్ష ఫలితంగా 5000000 (50 మిలియన్ల) మంది బాలికలు, స్త్రీలు భారత జనాభా నుండి తప్పిపోతున్నారని తెలుస్తోంది.

ప్రపంచంలోగల చాలా దేశాలలో ప్రతి వంద మగ శిశువులకు దాదాపుగా 105 మంది స్త్రీ శిశువులు జన్మిస్తున్నారు.

భారతదేశంలో, ప్రతి వంద మంది మగవారికి 93 మంది కన్నా తక్కువ స్త్రీలు జనాభాలో ఉన్నారు.

భారతదేశంలో ప్రతీరోజూ చట్ట విరుద్ధంగా 2000 స్త్రీ శిశు గర్భస్రావాలు జరుగుతున్నట్లు అంచనాగా ఐక్యరాజ్య సమితి దేశాలు తెలుపుతున్నాయి.

ప్రభుత్వం చేపట్టిన చర్యలు :

సాంఘిక దురాచారాలను రూపుమాపడానికి సమాజంలోగల ప్రజల వైఖరులలో మార్పు తేవడం కోసం చాలా చర్యలను ప్రభుత్వం చేపట్టింది. ఈ దిశలో చాలా శాసనాలను, చట్టాలను, పథకాలను ప్రవేశపెట్టింది. అవి ఏమిటంటే -

వరకట్న వ్యతిరేక శాసనాలు - వరకట్న నిషేధ చట్టం 1961.

లింగ నిర్ధారణ వ్యతిరేక శాసనాలు - పిసిపిఎన్ డిటి చట్టం. బాలికా విద్యాపరంగా శాసనాలు.

మహిళా హక్కుల పరంగా శాసనాలు.

ఆడపిల్లకు అనుకూలంగా ఆస్తి పంపకాలలో సమాన హక్కుల శాసనాలు.

ప్రభుత్వం చేపట్టాల్సిన చర్యలు :

మహిళా సంఘాలు, స్థానిక సంస్థల ప్రజా ప్రతినిధులు, స్వచ్ఛంద సంస్థలు, చట్టసభల సభ్యులు, వైద్య ఆరోగ్యశాఖ సిబ్బంది, న్యాయవాదులకు చట్టం గురించి సమగ్ర

అవగాహన కల్పించాల్సి ఉంది. అందుకోసం పెద్దఎత్తున ప్రచార కార్యక్రమాలు నిర్వహించాలి.

చట్టం అమలులో ఉల్లంఘనలు జరిగితే తీసుకోవాల్సిన చర్యలపై చర్చించేందుకు జిల్లా స్థాయి సలహా సంఘం రెండు నెలలకొకసారి విధిగా సమావేశమయ్యేలా చూడాలి.

స్మానింగ్ పరీక్షల సమయంలో అనుసరించాల్సిన నియమ నిబంధనలు, చట్టాన్ని ఉల్లంఘిస్తే కఠిన శిక్షలు విధించాలి.

అక్రమాలు నిరూపించడానికి వీలున్న ఏకైక మార్గం దస్త్రాల తనిఖీ, దాన్ని పటిష్టంగా నిర్వహించడానికి అవసరమైన చర్యలు వెంటనే తీసుకోవాల్సి ఉంది.

చట్టాలను సక్రమంగా అమలు చేయాలి.

లింగ నిర్ధారణ జరిపే సంస్థలపై ప్రభుత్వం కఠిన చర్యలు తీసుకొని వారిని కఠినంగా శిక్షించాలి.

ముగింపు :

భూణ హత్యలకు ప్రధాన కారణం తల్లిదండ్రుల వైఖరి, మగ సంతానాన్ని ఎక్కువగా చూచి ఆడ సంతానాన్ని కించపరిచే ధోరణి నుంచి సమాజం బయటకు రావాలి. లేకపోతే మహిళల జనాభా మరింత తగ్గి సామాజిక అంతరాలు, అరాచక సంఘటనలు అధికమయ్యే ప్రమాదముంది. రాజ్యాంగం ప్రసాదించిన జీవించే హక్కు మహిళలకు ఉందనే విషయాన్ని ఆలోచించాలి. ఆడశివుల సంరక్షణ బాధ్యత సమాజంలోని ప్రతి ఒక్కరిపైనా ఉందని అందరూ గుర్తెరగాలి. అప్పుడే బాలికల భవిష్యత్తుకు బంగారు బాట పడుతుంది.



అమ్మ ఓ ఆలయం

— డి. రేషు

బి.ఎస్సీ, ప్రథమ

సమస్తానికి వాక్కు మూలం, వాక్కుకి మూలం ఆలోచన, ఆలోచనకి మూలం మనసు మనసు శరీరధారి అయి ఈ భూమి మీదకు రావడానికి మూలం అమ్మే !

పంచజ్ఞానేంద్రియాలలో, సప్త ధాతువులతో నవరంద్రాలతో దశ వాయువులు శకటంలా నడిపిస్తున్నా అమ్మ ప్రేమ లేనిది ఈ శరీరం వ్యర్థ పదార్థమే గదా ! శరీరం ధర్మసాధనం, ఆత్మ అంతఃసాధనం అమ్మ అనంత సాధనం. తన రక్తమాంసాలను మన రక్తమాంసాలుగా మార్చి ప్రాణం పోస్తుంది అమ్మ. గోరుముద్దలు కలిపి గారంగా, గారాబంగా తినిపిస్తుంది అమ్మ. మన ఉనికి, ఉన్నతి అమ్మే ! ప్రేమాప్యాయతలకి, అనురాగాలకి, త్యాగాలకి అక్షయపాత్ర అమ్మ ఒడి. ఆధ్యాత్మికతకు, సత్యాన్వేషణకు సామాజిక, సాహిత్య, సాంప్రదాయ, సంస్కృతులకు నైతికత, మానవతా విలువలకు విశ్వవిద్యాలయం అమ్మ ఒడి. తన ఆశలన్నీ కనురెప్పల క్రింద తడారిన ఎడారిలాంటి కన్నీటిచారల తెరచాటు వెనుక దాచుకుంటుంది అమ్మ. త్యాగంలో తడిసిన ఆణిముత్యం అమ్మ! నాలుగు దశబ్దాల అస్తిత్వం మా అందరిలో నింపి పంచభూతాలలో కలసిపోతూ నా రెండు చేతులలో అస్తిపంజరం లాంటి శరీరాత్మతో ఇక నేనే నీవు, నీవే వీరందరికీ, ఇక సెలవా మరి నాన్నా ! అన్న భావ ప్రకంపనాలతో ఈ ప్రాపంచిక బంధనాలనెడి శరీరం నుండి విడిపోయే ! అప్పటి నుండి అదిమిపెట్టుకున్న భావ ప్రకంపనాలను ఉబికివస్తున్న ఉత్తుంగ, ఉద్వేగ తరంగాలను అర్థశతాబ్దపు అంచలమాటున ఉన్న అస్తిత్వపు భావానుభవ అనుభూతులను విశ్వప్రాకృతి ధర్మం నుండి ప్రాప్తించిన అమ్మ ప్రేమ కాలానికి మనిషికి వారధి. మనకంటూ ఓ అస్తిత్వం లేనప్పుడు కూడా మనల్ని కోరుకుంది. మనమెలా

ఉంటామో తెలియకపోయినా ప్రేమించి మనకోసం తన ప్రాణాలర్పించడానికి సిద్ధపడింది, అనాథగా వున్నప్పుడు ఆదుకుంది అమ్మ. మరి అమ్మే అనాథ అయితే ! అమ్మకే ఆదరణ కరువైతే ! రేపు కనపడదాయె...రేపు రాదాయె... అమ్మ అనే ఆకృతి నాదే అయినా...అమ్మ ఆత్మ అందరిదీ... ఎన్నో వేల సంవత్సరాల క్రితం నుంచి ఆ ఆత్మ తపన... జిజ్ఞాసలనేతన కళ్ళు చేసుకొని రేపటి కోసం ఎదురు చూస్తోంది. రేపు కోసం వెదుకుతోంది. ఆమె ఆశపడుతోంది తన పిల్లల్ని అక్కను చేర్చుకోవాలని తన నాథుడి సేదదీర్చాలని ఆమె ఆశపడుతోంది. ఓడిన తన నాథుడికి ధైర్యపరచి, కర్తవ్యం భోదించి, విశ్వంభరుణ్ణి చేయాలని! ఆమె ఆశపడుతోంది. ఆ విశ్వంభరుడి భుజాల మీద తన పిల్లల్ని ఎక్కించి...చందమామతో ఆడించాలని సూర్యకాంతులతో విశ్వవిజేతలుగా తీర్చిదిద్దాలని ఆమె ఆశపడుతోంది. ఆయుష్షు ఆవిరవుతున్నా సమిధలాగా తన ఇంటికి దీపం కావాలని అందుకే, ఈ విశ్వసముద్రంలో ఆత్మ పడవ మీద, అలల కలలలో అనుదినమూ అతురపడుతూ వెదుకుతోంది. కన్న కూతురు క్షేమం కోసం ఆరాటం, నిండు చూలాలి కోసం ప్రేలాపన, మనవడి కోసం అభ్యర్థన, బాలింత కనీసం ప్రక్షాళన, కనికరించమని కన్నీటి పర్యంతం క్షతగాత్రాలాపన, అది అనితరసాధ్యం. అత్యున్నతాభ్యాసం, అమ్మతోపాసనం, జీవ వైవిధ్యానందం వెరసి, అమ్మ మనసు. అమ్మ ఆ పదమే ఓ థ్రిల్లింగ్, పెదవి పలికే మాటల్లోని తియ్యని మాటే అమ్మ. మనిషి జీవితానికే వెలుగు అమ్మ. ఆమె మాతృత్వం ఓ మహోన్నత శిఖరం. అదే ఆలయ శిఖరం. ఆ శిఖరాగ్రాన్ని అంతే స్థాయిలో చూసుకుందాం. విశ్వపు జీవి ఎంతటిస్థాయి వారైనా ఓ అమ్మ ఒడిలో బాలలే, అమ్మ జోలకు బానిసే, అమ్మ ప్రేమకు

విధేయుడే, బతికున్న అమ్మనుకాపాడుకుందాం. ఎందుకంటే.. ఆ శరీరం మృతి చెందినాక నీవేమీ చేయలేవు కదా ! మరణించాక చీర, సారెలెందుకు ? బతికినప్పుడే బాధ్యత బలుసాకంత చాలు! బలైనాక బండాను.....? బతుకునిచ్చిన బాటసారికి భరించి, బలమునిచ్చి, భాగ్యమిచ్చిన బహుదూరపు బాటసారికి, విశ్వంలో మానవత్వాన్ని బతికించడం కోసం అభాగ్యులకు ఆపన్న హస్తం అందించడం కోసం ప్రేమ, ఆప్యాయతలను పెంపొందించడం కోసం పాటుపడిన అమ్మను కాపాడుకుందాం ! అమ్మ ఎవరికైనా అమ్మే ! అమ్మ గురించి ప్రముఖ కవి మల్లెల తన 'మట్టి మనిషి' కవితలో మరియు, ఆచార్య ఎండ్లూరి సుధాకర్ తన 'అమ్మ' గాజులు కవితలో మరియు డాక్టర్ రాధేయ, ఏలూరి ఎంగన్న, జూపల్లి, మధురశ్రీ తదితరులు తమ కవితలతో మరియు సింగమనేని, శాంతి నారాయణ, బండి నారాయణస్వామి, చిలుకూరి దేవపుత్ర తదితరులు తమ కథలలో ప్రస్తుతించి కొనియాడడం భావితరాలవారికి స్ఫూర్తిదాయకంగా నిలిచాయి. ఇంకా వెనక్కి వెళ్ళితే మాక్సిమ్ గోర్కె 'అమ్మ' నవల రాసి వందేళ్ళయినా... ఇంకెన్నో దశాబ్దాలు ఈ నవల పాఠకులకు స్ఫూర్తినిస్తూనే ఉంటుంది. అందుకే ఓ మనిషీ ! ఆ అమ్మ తనం విలువ తెలుసుకో ! బాధ్యతగా మసలుకో, అమ్మను కాపాడుకో, అమ్మ ముసలి తనం వచ్చిన తరువాత నీకేమీ పనికిరాకుండా పోవచ్చు. కానీ అమ్మ ప్రేమ, ఆప్యాయత, పలకరింపు, ప్రసన్నతా సన్నిధి... ఎంతో అపురూపమైనది. విలువైనది, వెలకట్టలేనివి. తన హృదయమునే పూతోటగా పెంచింది మా అమ్మ ! అందులో అన్నీ మంచి పనులనే మొక్కలను నాటింది ! అక్కడే నా జీవితపు తొలి మజిలి ప్రారంభమయింది. ఆమె నన్ను సూర్యరశ్మి అనెడి శక్తితో! పండువెన్నెలనెడి జీవంతో పెంచి పోషించి. "ఎవ్వరికి తలవంచకు, ఎల్లప్పుడూ ఉన్నతంగా జీవించు, ప్రపంచాన్ని నీతి అనే ఆయుధంతో జయించు" అని శిక్షణ నిచ్చింది జీవన పయనంలో సమస్యలనే

సునామీలు, సంభవించినప్పుడు. "నేను కూడా అందులో నిలదొక్కుకోవాలని, నిలదొక్కుకోవటానికి తగినంత శక్తి, సామర్థ్యం, మనోధైర్యం అవసరమని తెలుసుకొని, వాటిని పొందాలని" నన్ను తగినంతగా కాపాడింది అమ్మ. ఆమె తన జీవితానుభవాన్నంతా రంగరించి ప్రపంచంలోని మంచి, చెడులను తన జ్ఞాన వివేకాత్మతో మంచి ఉదాహరణలతో పోల్చి వివరించే, అమ్మ నా జీవితాంతం వరకు నడిపే చుక్కాని. నేను మా అమ్మ హృదయపు పూతోటను నేను ఆమె తురుపు ముక్కను, ఆమె నా నుంచి పరిమళించెడి ప్రేమామృతాలను ఖచ్చితంగా ఆస్వాదిస్తుంది.

* * * *



మన మార్గదర్శి 'భారతరత్న' డా॥ అబ్దుల్ కలాం

— కె. క్రిష్ణచైతన్య

బి.కామ్., ద్వితీయ

ఆయన మూర్తిభవించిన దేశభక్తుడు. విద్యా వినయ సంపన్నుడు. ప్రతిభా పాటవమూర్తి. నిస్వార్థ నిరాడంబర జీవి. అనుశాసనానికి మారు పేరు. అనేకమంది యువ శాస్త్రవేత్తల నిర్మాణానికి రూపశిల్పి. ఆబాలగోపాలానికి కొండంత ఆత్మవిశ్వాసం కలిగించిన ప్రబోధకుడు. తన సృజనాశక్తితో పేదల ఆరోగ్యానికి వెన్నుదన్నుగా నిలిచిన పేదల పెన్నిధి. పృథ్వీ, ఆకాశ్, అగ్ని, బ్రహ్మాస్ వంటి క్షిపణులను తయారీతో దేశ రక్షణా కవచానికి ఆయన నిర్మాత. విజయం నాదికాదు మనది అంటూ అందరినీ కలుపుకుంటూ అందరిలో కర్తృత్వ శక్తిని సృష్టించిన సృజకుడాయన. విశాల హృదయుడాయన.

ఇలా చెప్పుకుంటూపోతే ఎన్నెన్నో విశేషణాలు ఆయన వ్యక్తిత్వానికి జోడించవచ్చు. స్వామి వివేకానంద తరువాత అంతటి సకారాత్మక (పాజిటివ్) దృష్టి కలిగిన వ్యక్తి డా॥ అబ్దుల్ కలామ్ అని నిస్సందేహంగా చెప్పవచ్చు. ఆయనొక రాష్ట్రపతి అని పిలిపించుకోవడం కంటే ఆయనొక ప్రొఫెసర్ అని పిలిపించుకోవడానికే మిక్కిలి మక్కువ చూపిన వ్యక్తి. అంటే ఆయన ఆలోచనా విధానం ఎంత గొప్పదో మనం ఊహించుకోవచ్చు. రాష్ట్రపతిగా పదవీ విరమణ పొందిన తరువాత విశ్రాంతమయ, సుఖమయ జీవితాన్ని గడపకుండా విశ్వవిద్యాలయాలు, మహా విద్యాలయాలు తిరుగుతూ తన పాఠాలతో, ప్రభోధాలతో యువజన మనస్సుల్లో విజ్ఞాన దీపాలను స్వాభిమాన జ్యోతులను వెలిగించిన విజ్ఞానమూర్తి డా॥ అబ్దుల్ కలాం. బహుశా ప్రపంచంలోనే ఒక దేశ రాష్ట్రపతి ఇటువంటి జీవితం గడపడమనేది ఒక చారిత్రక ఘట్టమే కావచ్చు. అటువంటి విశిష్టత, ప్రత్యేకత, ఘనత కేవలం ఒక్క కలాం గారికే దక్కుతుందనడం అతిశయోక్తికాదు.

అబ్దుల్ కలాంగారి జీవితం వర్ణించిన విస్తరికాదు. ఆయన బంగారు పళ్ళాలలో ఆరగించలేదు. అతి నిరుపేద కుటుంబంలో జన్మించారు. అయినా నిరాశ, నిస్పృహలను దారిద్ర్యాన్ని ఆయన తన దగ్గరకు రానీయలేదు. నిండుకుండలా జీవించారు. స్వయం శక్తిని, స్వయంకృషిని నమ్ముకున్నారు. పూల నుండి న్యూస్ పేపర్లదాకా అమ్ముతూ వచ్చే ఆదాయంతో కటుంబానికి అండగా నిలబడి మరొవైపు చదువుపై తన దృష్టిని సారించారు.

రెండిటా సఫలీకృతుడవుతూ వచ్చారు. గొప్ప సహనశీలి, పరిశ్రమ జీవితం ఆయన జీవన సాఫల్యానికి ప్రధాన కారణం తనమీద తనకున్న నమ్మకమే ఆయన అంత ఎత్తుకు ఎదగడానికి కారణం మనం భావించుకుంటున్నట్లుగా ఆంగ్ల భాషా విద్యా విధానం కాదు. ఆయన మాతృభాష తమిళభాషలోనే పాఠశాల విద్యను అభ్యసించాడు. ఆయన విదేశాలకు వెళ్ళి చదువుకోలేదు. భారతదేశపు గాలులను పీలుస్తూనే ఎలాంటి ఒత్తిడులు లేకుండా హాయిగా ప్రశాంతంగా చదువుకొని రాణించాడు. ఆయన తన పర్యటనలో స్విట్జర్లాండు వెళ్ళి సాంకేతిక విజ్ఞాన శాస్త్రాలలో ఆయన చూపిన దిశాదర్శనం ఆ దేశప్రజలను ఆలోచింపజేసింది. ఫలితంగా ఆ రోజు ఆదేశం యొక్క ప్రభుత్వం “సైన్స్ డే”గా ప్రకటించడం జరిగింది. అంటే డా॥ కలాంగారు విదేశీయులను సైతం ఎంతగా ప్రభావితం చేశారో ! ఒక్క మాటలో చెప్పాలంటే దేశ విదేశాల్లో పనిచేస్తున్న భారతీయులతోపాటు విదేశీయులు కూడ కలాం చేత ప్రభావితమైనవారే.

ఆధునిక కాలంలో అంతటి సకారాత్మక సాకార మూర్తిని మనం ఎక్కడా చూసి ఉండము. అది అబ్దుల్ కలాంకే సొంతం. తాను పడుకున్న పడక గదిలో రాత్రంతా

వర్షం కురుస్తుంటే నిద్రపోలేకపోతే, కార్యదర్శికి ఫోనుచేసి తన బాధను చెప్పకుండా తనకోసం పనిచేస్తున్న పనివాళ్ళ క్వార్టర్లు ఎలా ఉన్నాయో, వాళ్ళెంత బాధపడి ఉంటారో ఒక్కసారి చూసి తగిన మరమ్మత్తులు వెంటనే చేయించండి అని చెప్పడం, తన వ్యక్తిగత ఇబ్బందిని తేలికగా తీసుకుని ఎదుటివాళ్ళ యిబ్బందిని పెద్దదిగా భావించడమే ఆయన వ్యక్తిత్వం. అంతేకాదు ఆయన ప్రయాణం చేస్తున్నప్పుడు ముందువెళ్ళే కాన్వాయ్ లో ఇద్దరు రక్షక భటులు చెరోవైపు గంటల తరబడి కారులో నిలబడి ప్రయాణం చేయడం చూసి వాళ్ళకు ఎంత కాళ్ళు నొప్పి పుట్టి ఉంటాయో అని బాధపడి కారుదిగాక వాళ్ళను పరామర్శించిన కరుణా హృదయుడు, మానవతామూర్తి.

1958లో ఢిల్లీలోని ఇండియన్ ఎయిర్ ఫోర్స్ ఆఫీసులో ఫైలెట్ పోస్టుకు ఇంటర్వ్యూ జరిగాయి. తరువాత డెహ్రాడూన్ లో ఇంటర్వ్యూ జరిగాయి. అది శారీరక పటుత్వానికి సంబంధించిన పరీక్ష. తొమ్మిదవ వాడుగా కలాం ఎంపికయ్యాడు. కానీ కావలసిన ఉద్యోగులు 8 మంది అభ్యర్థులే. అవకాశం చేజారిపోయింది. యువకుడైన కలాం ఒక్కసారిగా నిరాశపడ్డాడు. అంతలోనే తమాయించుకొని గంగా నదిలో స్నానం చేసి పక్కనే వున్న శివానంద ఆశ్రమానికి వెళ్ళి స్వామీజీ దర్శనం చేసుకున్నాడు. స్వామీజీ విషయం తెలుసుకొని కలాంతో “నీవు ఫైలెట్ కావడం కోసం పుట్టలేదు. ఈ అపజయాన్ని మరచిపో, ఇది దైవ సంకల్పం. ఉత్సాహం తెచ్చుకో. నీకోసం మరోపని వేచి ఉంది. ఆదేమిటో తెలుసుకో ! కనుక్కో!” అని అన్నారు. ఆ ఆదేశాన్ని శిరసావహించారు. ఆ తరువాతే డి.ఆర్.డి.ఓలో సీనియర్ సైంటిఫిక్ అసిస్టెంట్ గా నియమిస్తూ ఉత్తర్వులు వచ్చాయి. ఆయన జీవితమే ఒక్క మలుపు తిరిగింది. భారత దేశ దిశనే మార్చివేశారు. ఆకాశాన్ని చుంబించే రాకెట్లను శత్రువుల గుండెల్లో దడపుట్టించే అగ్ని, నాగ్, త్రిశూల్, బ్రహ్మోస్ వంటి మిసైళ్ళ తయారీతో భారతదేశ ప్రతిభా పాటవాలను దశదిశలా వ్యాపించజేశారు. దేశభద్రత, దేశరక్షణ, దేశ అఖండతలే ఆయనకు తారకమంత్రమైనాయి. దానికోసం

జీవితాన్ని సమర్పించుకున్న అపర దేశభక్తుడు డా॥ అబ్దుల్ కలాం.

డా॥ అబ్దుల్ కలాం పదహారణాల భారతీయ ముస్లిం. ఆయన ఖురాన్, రామాయణం, భగవద్గీత వంటి గ్రంథాలను చదివాడు. ఇస్లాం పాటించారు. నమాజ్ చదివేవారు. రామేశ్వరం గుడి నుంచి వెలువడే వేద మంత్రాలు విన్నాడు. త్యాగరాజు కీర్తనలు, తిరుక్కురుల్ సూక్తులు విన్నాడు. నోరార పలికేవాడు. భారత మాత సేవలో తరిస్తూ ఉండేవాడు. ఇదే ఆయన జీవితాన్ని నడిపించింది.

డా॥ కలాం తనను తానెప్పుడూ మైనారిటీగా భావించుకోలేదు. అలా జీవితాన్ని గడవలేదు. ముమ్మూర్తులా పదహారణాల భారతీయుడుగా జీవించేవాడు. కలాం దృష్టిలో మతం వ్యక్తిగతం. అందుకే భారతీయ మైనారిటీలకు ఆయన జీవితం ఆదర్శం కావాలి. వారు రాష్ట్రపతిగా ఉన్నప్పుడు దేశంలో జరిగిన సాధారణ ఎన్నికలలో గెలిచిన రాజకీయ పార్టీ రాజకీయాలలో ఏదో ఒక విధంగా ఇటాలియన్ పాలన ఈ దేశంలో రావాలని ప్రయత్నించినప్పుడు విదేశాలలో ఆస్తిపాస్తులు కలిగున్నవారు ఈ దేశానికి ప్రధానమంత్రి కారాదని నిర్భయంగా తెగేసి చెప్పిన సాహసికుడాయన వారు చేసిన ఈ గొప్ప పనిని దేశం ఎల్లప్పుడూ గుర్తుంచుకుంటుంది. దేశంపట్ల అంతటి భక్తి భావన చూపాడు. కాబట్టే ఆయన భారతరత్న అయ్యారు.

“నేను చనిపోతే సెలవు ఇవ్వద్దు, మీరు నిజంగా నన్ను ప్రేమిస్తున్నట్లయితే ఒక రోజు అదనంగా పనిచేయండి” అని అంటుండేవారు. కలాం ఈ జాతికిచ్చిన విజన్ 2020ని సాకారం చేయడానికి కులమత బేధాలు మరచి చేతులు కలిపి దేశం కోసం పని చేద్దాం. దేశాన్ని అత్యున్నత స్థితికి చేర్చుదాం. ‘దేశసేవయే దేవతార్చన’ అనే భావనతో ముందుకు వెళదాం. అదే అబ్దుల్ కలాంగారికి నిజమైన శ్రద్ధాంజలి.

డిజిటల్ ఇండియా

– కె. సాయిప్రసాద్

బి.కామ్., ద్వితీయ

కేంద్రప్రభుత్వం 1-7-2015న మరో కొత్త పథకానికి శ్రీకారం చుట్టింది. ఈ పథకం పేరు డిజిటల్ ఇండియా. ప్రధానమంత్రి నరేంద్రమోడీ స్వయంగా ఈ 'డిజిటల్ ఇండియా' ప్రాజెక్ట్‌ను ప్రారంభించారు. ప్రధాన మంత్రి ఈ కార్యక్రమాన్ని మధ్యప్రదేశ్‌లోని ఇండోర్‌లోని రెండు గ్రామ పంచాయతీల్లో వీడియో కాన్ఫరెన్స్ ద్వారా ఈ పథకాన్ని ప్రారంభించారు. ఈ ప్రారంభోత్సవానికి ఆర్‌ఐఎల్ ఛేర్మన్, మేనేజింగ్ డైరెక్టర్ ముఖేష్ అంబానీ, టాటా గ్రూప్ ఛేర్మన్, విప్రో ఛేర్మన్ అజీమ్ ప్రేమ్‌జీ తదితరులు హాజరయ్యారు.

కమ్యూనికేషన్ ప్రపంచంలో అందుబాటులో ఉన్న అత్యాధునిక సాంకేతికతను దేశ నలుమూలలకు విస్తరింపజేసే లక్ష్యంలో ప్రారంభమైన 'డిజిటల్ ఇండియా' దేశ చరిత్రలో ఓ ముందడుగు. మోడీ నేతృత్వంలోని యన్.డి.ఎ. ప్రభుత్వం ఈ డిజిటల్ ఇండియా పథకం ద్వారా సుమారు రూ.లక్ష కోట్ల విలువైన వివిధ ప్రాజెక్టులను సామాన్యుల చెంతకు చేర్చే ప్రయత్నం చేస్తోంది.

దేశ అభివృద్ధికి కీలకంగా భావిస్తోన్న ఈ-గవర్నెన్స్, ఈ-క్రాంతి, ఎలక్ట్రానిక్ ఉత్పత్తుల తయారీ, బ్రాడ్‌బ్యాండ్ హైవేలు, మొబైల్ కనెక్టివిటీ, పబ్లిక్ ఇంటర్నెట్ యాక్సెస్ ఇంకా ఐటీ రంగాలకు ఊతమివ్వడమే ఈ పథకం ప్రధాన లక్ష్యం.

డిజిటల్ ఇండియా యాప్స్ :

డిజిటల్ ఇండియా పోర్టల్, మైగవర్నమెంట్ మొబైల్ యాప్, స్వచ్ఛ భారత్ మిషన్ యాప్, ఆధార్ మొబైల్ అప్‌డేట్ యాప్.

డిజిటల్ ఇండియా ప్రాముఖ్యం :-

- ❖ ప్రతి పౌరుడికి అవసరంగా డిజిటల్ ఇన్‌ఫ్రాస్ట్రక్చర్.
- ❖ గుడ్ గవర్నెన్స్ & సేవలు.
- ❖ సిటిజన్స్ డిజిటల్ సాధికారత.

డిజిటల్ ఇండియాకు పిల్లర్స్ :

- ❖ బ్రాడ్ బ్యాండ్ రహదారులు.
- ❖ ఫోన్లకు యూనివర్సల్ యాక్సెస్
- ❖ పబ్లిక్ ఇంటర్నెట్ యాక్సెస్ కార్యక్రమం.
- ❖ ఇ-పాలన టెక్నాలజీ ద్వారా ప్రభుత్వం సంస్కరణలు.
- ❖ ఇ-క్రాంతి సేవల ఎలక్ట్రానిక్ డెలివరీ.
- ❖ అన్నింటి సమాచారం కోసం.
- ❖ ఎలక్ట్రానిక్ తయారీ - టార్గెట్ నెట్ జీరో దిగుమతులు.
- ❖ ఐటీ ఉద్యోగాలు కోసం.
- ❖ ప్రారంభ పంట ప్రోగ్రాములు.

డిజిటల్ లాకర్ సిస్టం :

చూకూరు ప్రయోజనాలు : బంగారు ఆభరణాలను బ్యాంక్ లాకర్‌లో భద్రపరచుకుంటున్నట్లుగానే పాస్‌కార్డు, పాస్‌పోర్టు, ఆధార్‌కార్డు వంటి ముఖ్యమైన పత్రాలను కేంద్ర ప్రభుత్వం అందించే డిజిటల్ లాకర్‌లో సౌకర్యవంతంగా భద్రపరచుకోవచ్చు. క్లౌడ్ కంప్యూటింగ్ ఆధారంగా ఈ వ్యవస్థను డిజైన్ చేశారు.

mygovt.in :

ఆ ఆన్‌లైన్ ప్లాట్‌ఫామ్ ప్రభుత్వ వ్యవహారాలన్నీ నమస్వయంరీతిలో పౌరులకు అందుబాటులోనికి తీసుకువచ్చి సుపరిపాలనకు దోహదపడుతుంది.

స్వచ్ఛభారత్ మొబైల్ మిషన్ యాప్ :

స్వచ్ఛభారత్ కార్యక్రమాలను ప్రజల్లోకి మరింత లోతుకు తీసుకువెళ్ళేందుకు ఈ యాప్ దోహదపడుతుంది.

ఈ-సంతకం :

ఈ-సంతకం ద్వారా పౌరులు తమ ఆధార్ కార్డులను ఉపయోగించుకుని డాక్యుమెంట్లపై డిజిటల్ సంతకాలను చేయవచ్చు. తద్వారా డబ్బు, నమయం ఆదా అవటంతోపాటు మీ సంతకానికి చట్టబద్ధంగా గుర్తింపు ఇంకా గోప్యత లభిస్తుంది.

ఈ-హాస్పిటల్ సిస్టం :

ఈ-హాస్పిటల్ పథకం ద్వారా పారదర్శకమైన సేవలను దేశ పౌరులు పొందవచ్చు. ఆన్లైన్ అపాయింట్ మెంట్, రిజిస్ట్రేషన్, ఫీజు చెల్లింపు, రక్తం అందుబాటు వంటి ముఖ్యమైన సేవలను ఈ-హాస్పిటల్ పథకం ద్వారా సామాన్య, మధ్యతరగతి ప్రజలు పొందవచ్చు.

జాతీయ ఉపకారవేతన పోర్టల్ :

జాతీయ ఉపకారవేతన పోర్టల్ ద్వారా ఉపకార వేతనాలకు అర్హులైన విద్యార్థుల కాల పరిమితిలోపు తమ అప్లికేషన్లను పంపించటంతోపాటు తమ ఉపకారవేతనాల బదిలీ తీరును ఎప్పటికప్పుడు తెలుసుకోవచ్చు,

డిజిటైజ్ ఇండియా ప్లాట్ ఫామ్ :

ప్రభుత్వ సర్వీసులకు సంబంధించి అన్ని రికార్డులను డిజిటలైజ్ చేసి కార్యక్రమమే డిజిటైజ్ ఇండియా ప్లాట్ ఫామ్.

భారత్ నెట్ ప్రోగ్రామ్ :

- ❖ దేశంలోని 2,50,000 గ్రామ పంచాయితీలకు హైస్పీడ్ ఇంటర్నెట్ ను అందించే లక్ష్యంతో భారత నెట్ ప్రోగ్రామ్ పనిచేస్తుంది.
- ❖ తరువాత జనరేషన్ నెట్ వర్క్ ను ప్రజలకు చేరువ చేయటం.
- ❖ ఉచిత వైఫై హాట్ స్పాట్లను దేశ వ్యాప్తంగా ఏర్పాటు చేయటం.

* * * *

అల్పబుద్ధికి అధికారమిస్తే ?

— టి. రామ్ ప్రసాద్

యం.పి.ఎస్. ద్వితీయ

ఒక అరణ్యంలో ఒక ఋషి నిష్ఠతో తపస్సు చేస్తూ జీవిస్తుండేవాడు. అతడు జితేంద్రియుడై అరిషడ్వర్గాలను జయించి తపస్సుకే జీవితం అంకితం చేసి జన్మను సార్థకం చేసుకున్నాడు.

ఒక శునకం ఆ మునీశ్వరుణ్ణి ఆశ్రయించి బ్రతుకు వెళ్ళదీయసాగింది. విశ్వాసంతో అతనికి సేవలు చేస్తూ ఋషికి ప్రీతిపాత్రమై మెలగుచుండేది. వారిద్దరి మధ్య అత్యంత ప్రేమ నెలకొన్నది. ఆ ఋషి ఆ శునకాన్ని పుత్రునివలె ప్రేమించేవాడు.

ఒకనాడు ముని ఆశ్రమానికి పెద్దపులి వచ్చింది. ఆ పెంపుడు శునకం అత్యంత భయాందోళనలతో ముని దగ్గరకు వచ్చింది. పరిస్థితిని అర్థం చేసుకున్న ఆ ఋషి ఆ కుక్కను బెబ్బులిగా మార్చాడు. ఆ బెబ్బులి ఆ పులిని తరిమికొట్టింది. ఆ శునకం బెబ్బులిగానే జీవితం సాగించింది. అడవిలో జింక, లేడి మొదలైన మృగాలను వేటాడి భక్షించసాగింది.

ఒకసారి ఒక మత్తగజం బెబ్బులి మీదకు వచ్చి విరుచుకుపడింది. బెబ్బులి ముని దగ్గరకు వచ్చింది. వెంటనే

ఆ మునీశ్వరుడు దాన్ని ఏనుగుగా మార్చాడు. ఈ బలమైన మత్తగజం దానిని తరిమికొట్టింది. కొంతకాలం తర్వాత ఒక సింహం ఏనుగు మీదపడింది. ఏనుగును సింహం స్వప్నంలో కనబడినా సింహం భరించలేదు. హడలి చస్తుంది. మరలా మునీశ్వరుని దగ్గరకు వచ్చి వేడుకుంది. తన బలహీనతను మునీశ్వరునికి వ్యక్తపరచింది. ముని హృదయం కరిగింది. వెంటనే దానిని సింహంగా మార్చాడు. అప్పుడు ఆ సింహాన్నీ పారద్రోలింది. తన బలానికి తిరుగులేని విధంగా సంచరిస్తూ ఆ అడవిలో భీభత్సం సృష్టిస్తుండేది.

ఒకసారి ఆ సింహానికి ఒక ఆలోచన కలిగింది. ఆ మునీశ్వరుడు తపశ్శాలి కదా. తనకంటే బలమైన మరొక సింహాన్ని సృష్టించినప్పుడు తన పనేమవుతుంది. ఇంత మహిమలుగల ఈ మునీశ్వరుణ్ణి భక్తిస్తే సరిపోతుంది కదా?

అని మనస్సులో అనుకొని వెంటనే మునిని చంపటానికి నిశ్చయించుకుంది. మహర్షి ఇది గ్రహించాడు. వెంటనే మృగరాజును శునకంగా మార్చేశాడు.

నీచుడికి మహిమ సిద్ధించినా వెనుకటి గుణాన్ని మానడు. అందుకే హీనుణ్ణి అందలం ఎక్కించకూడదని పెద్దలమాట.

పై విధంగా అల్పబుద్ధివానికి అధికారం ఇస్తే ఏమవుతుందో వేమనగారు చెప్పిన ఈ పద్యంవల్ల తెలుస్తుంది...

అల్పబుద్ధివాని కథికారమిచ్చిన
దొడ్డవారినెల్ల తొలగగొట్టు
చెప్పుతినెడి కుక్క చెఱకు తీపెఱుగునా ?
విశ్వదాభిరామ విసురవేమ.

* * * *

దురాశతో ఉలితాడు

— డి. నూర్జహాన్

బి.జెడ్.సి. ప్రథమ

ఒక అడవిలో ఎన్నో పక్షులు, జంతువులు స్నేహంగా వుండేవి. ఆ అడవిలో రాజు ఒక ముసలి సింహం. ఆ అడవిలో ఏ జంతువుకైనా అపాయం వస్తే (లేక) కష్టం వచ్చినా సింహం దానిని పరిష్కరించేది. ఏ జంతువునూ చంపి తినేది కాదు. వేరే పక్షులను గానీ వేరే జంతువులనుగానీ తినేది. ఈ విధంగా అన్ని జంతువులూ స్నేహంగా ఉండేవి. కానీ వాటిలో పాముకు, నక్కకు, ఏనుగుకు దుర్బుద్ధి వుండేది. ఆ దుర్బుద్ధి ఏంటంటే “మేమే రాజులుగా వుండాలి, ఈ ముసలి సింహాన్ని ఏ విధంగానైనా రాజు పదవి నుండి తప్పించాలనుకున్నాయి. అన్ని జంతువులూ మా క్రింద పనిచేయాలి అనుకున్నాయి. కానీ వాటికి ఒకదానికొకటి తెలియదు. వేటికవి “సింహం రాజు”ను తప్పించాలనుకుంటున్నట్లు ఒక రోజు

జిత్తులమారి నక్కకు ఒక ఉపాయం వచ్చింది. అది ఏంటంటే ఎవరితోనైనా స్నేహం చేసి, వారిని సింహం మీదకు ఉసికొల్పాలని నిర్ణయించుకుంది. మరుసటి రోజు ఉదయాన్నే లేచింది. జంతువులన్నీ తమ తమ పనులలో నిమగ్నమైవున్నాయి. ఈ నక్క వెళ్ళి జంతువులన్నింటినీ ఒక చోటికి రమ్మని పిలిచి ఈ విధంగా అన్నది “మన సింహం రాజు ఎవరో బయటి సింహంతో పోట్లాడుతున్నాడు.” అని చెప్పింది. ఇలా చెప్పగానే జంతువులన్నీ ‘సింహం రాజు’ దగ్గరకు పరుగుతీశాయి. అక్కడ ఏమైందో ఏమో అని జంతువులన్నీ ఆత్రుతగా వెళ్ళాయి. కానీ పాము, ఏనుగు మాత్రం అక్కడికి వెళ్ళలేదు. సింహం చనిపోతే మేలని తలచాయి. అది గ్రహించిన నక్క పాము ఏనుగులతో “మీరు ఎందుకు ‘సింహం రాజు’

వున్నచోటికి వెళ్ళలేదు” అని అడిగింది. ‘సింహం రాజు’ చనిపోతే మనమెందుకెళ్ళాలి అని అవి అన్నాయి. జిత్తులమారి నక్క ఇదే అదననుకుని పాము, ఏనుగును తనతో చేతులు కలపమని కోరింది. పాము, ఏనుగులు కూడా దీనికి సమ్మతించాయి.

ముందుగా అడవిలో జంతువులనన్నింటినీ మార్చాలని నక్క ఒక ఆలోచన చేసింది. మనుసటి రోజు ఉదయాన్నే లేచి జంతువుల దగ్గరకు వచ్చింది. జంతువులన్నీ వాటి పనుల్లో అవి నిమగ్నమైవున్నాయి. జంతువులనన్నింటినీ పిలిచింది. అవన్నీ ఏమిటి అని నక్క దగ్గరకు వచ్చాయి. నక్క ఈ విధంగా అంది. ఇక్కడ ఏంతో మంది గొప్ప వాళ్ళు ఉన్నారు. ఎంతో మందికి రాజు కావలసిన గుణాలున్నాయి. కానీ మన ‘సింహం రాజు’ ఎవరూ తనకు పోటీరాకుండా మిమ్మల్నందరినీ తన కాలికింద వేసుకున్నాడు. ఇకనైనా మేల్కోనండి. మీ బలం మీకు తెలియదు అని ఆ జంతువులను మార్చడానికి ప్రయత్నించింది. జంతువులలో ఉన్న పాము, ఏనుగు కూడా నక్క మాటలకు ‘అవును’ అన్నాయి. జంతువులన్నీ ఇది నిజమే కదా అనుకున్నాయి. ‘సింహం రాజు’ దగ్గరకు వెళ్ళి “మాకు కూడా రాజులుగా అవ్వాలని ఉంది. కానీ మీరు రాజుగా భోగభాగ్యాలను అనుభవిస్తున్నారు, మాకు రాజులుగా అవకాశం ఇవ్వలేదు” అని బాధపడ్డాయి.

సింహానికి ఒక సందేహం వచ్చింది. ఈ జంతువులన్నీ నా మంచి కోరి నా మాటలు విని, పాటించే జంతువులు కదా, మరి ఈ విధంగా ఎలా మారాయి ? అని సింహానికి సందేహం. సరే రేపు కలుద్దాం. దీని గురించి రేపు మాట్లాడతానని జంతువులన్నీ తమ తమ నివాసాలకు వెళ్ళమంది సింహం.

తరువాత సింహం తన దగ్గరి పని చేసే జంతువులను గూఢాచారులుగా పెట్టి పంపించింది. ఈ జంతువులు రాత్రి తిరుగుతూ వుండగా “సింహాన్ని రాజు పదవి నుండి తప్పిస్తున్నాము, రేపటి నుండి నేనే రాజు నేనేరాజు” అనే మాటలు వినిపించాయి. అవి నక్క, పాము, ఏనుగులు మాటలు. ఈ విషయాన్ని గూఢాచారులు (జంతువులు) వెళ్ళి సింహం రాజుకు చెప్పాయి. విషయం సింహానికి అర్థమయింది.

మరుసటి రోజు ఉదయాన్నే నక్క, పాము, ఏనుగు వేరే జంతువులను కూడా తీసుకుని సింహం రాజు కొలువుకు వెళ్ళాయి. అక్కడ సింహం ఈ జంతువులన్నీ వెళ్ళగానే కూర్చొమ్మని చెప్పింది. తరువాత ఈ విధంగా అన్నది “నేను రాజు పదవి నుండే తప్పుకోవడానికి సిద్ధంగా ఉన్నాను. నా తరువాత రాజు ఎవరవుతారో చెప్పండి, నేను వారిని రాజును చేస్తారు” అని చెప్పింది. అప్పుడు నక్క, పాము, ఏనుగు మూడూ లేచి నేను రాజునవుతానంటే నేను రాజునవుతానని గొడవ పడసాగాయి.

నక్క ఈ విధంగా అన్నది, మీకంటే నేను తెలివైన దానను గనుకు నన్నే రాజును చెయ్యాలని అరిచింది. ఇది విన్న ఏనుగు “నేనే నీ కంటే బలవంతుడను నన్నే రాజును చెయ్యాలంది”. ఈ మాటలు విన్న పాము నేనే మీకంటే గొప్పదాన్ని మీకంటే తెలివైన దాన్ని అంది. ఇలా ఒకదానికొకటి వాదులాడుకుని, కొట్టుకోసాగాయి. సింహం ఈ విషయంలో ఏమీ కలుగజేసుకోలేదు. పాము, ఏనుగు, నక్క ఒకదానికొకటి దూషించుకోసాగాయి. నక్కను పాము ఏనుగు ఈ విధంగా అన్నాయి. “ఈ దుర్బుద్ధి పుట్టించిన వాడివి నీవే. కీర్తివంతుడైన సింహం పదవికి అడ్డు తగలాలని తలచి మమ్మల్ని ఇంతవరకూ తీసుకుని వచ్చావు అనడంతో అక్కడ వున్న జంతువులన్నింటికీ నక్క యొక్క దుర్బుద్ధి అర్థమయింది. సింహం దగ్గరికి వెళ్ళి మిగతా జంతువులన్ని అవి ఇంతవరకూ చేసిన వాటికి క్షమాపన కోరాయి.

సింహం నక్క వైపు కోపంగా చూచింది. నక్క క్షమించమని సింహం కాళ్ళు పట్టుకుంది. అలాగే పాము, ఏనుగులు కూడా సింహం కాళ్ళుపట్టుకున్నాయి.

కానీ సింహం నక్క చేసిన పనికి సహించలేక “నీవు ఎవరి ప్రాణాల మీదకైనా తెస్తావు” అని చెప్పి, నక్కకు ఊరి శిక్ష విధించింది. దాని మాటలు విన్నందుకు పాము, ఏనుగును చెరసాలలో వేయవలసిందిగా శిక్ష విధించింది. మిగతా జంతువులను పిలిచి వేరొకరి మాటలు వినడం తప్పని, మంచేదో, చెడేదో తెలుసుకోవాలని మందలించి పంపింది.

నీతి : దురాశ దుఃఖానికి చేటు.

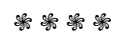

సనాతన ధర్మం

— డా॥ పి.పి.వి.డి. నాగత్రిశూలపాణి

ప్రిన్సిపాల్

స్మృతికందని గతం నుండి మానవ వ్యవహారాల్లో ఒక క్రమాన్ని, అవిచ్ఛిన్నత్వాన్ని, సార్థక్యాన్ని సాధిస్తున్న విశిష్ట విషయం సనాతన ధర్మం. ఈ ప్రపంచానికి నిలకడగానీ, గౌరవంగానీ ఈ ధర్మంవల్లనే కలుగుతున్నాయి. 'ధర్మో విశ్వస్య జగతః ప్రతిష్ఠా' అని శాస్త్రవచనం. ఇహంలో మనకు కావలసిన అభివృద్ధి పరంలో భగవత్ సాన్నిధ్యం అనే రెండింటినీ ధర్మమే సాధిస్తుంది.

'సదాభవతీతి సనాతనః' అని సనాతన పదాన్ని నిర్వచించారు. సనాతనం అంటే ఎల్లప్పుడూ ఉండే నిత్యపదార్థం అనవచ్చు. మనం ఆరాధించే భగవంతుడు నిత్యుడు. ఆయనవలె నిత్యమైనది సనాతన ధర్మం. ఆయన నిశ్వాసంతో వచ్చిన వేదాలు నిత్యమైనట్లు ఆ వేదాల్లో ప్రతిపాదితమైన ఈ ధర్మం కూడా ఆయనవలె నిత్యమై ఆయనవలె సనాతనం అనబడింది. ప్రపంచలోని ఇతర దేశాలు కళ్ళు తెరవని నాడు భారతదేశంలో ధర్మం ప్రతిష్ఠితమైంది. ఇతర ధర్మాలు ఏ ఒక్కరో స్థాపించగా భారతీయ సనాతన ధర్మం సాక్షాత్తు భగవంతునిచే ఆవిష్కృతమైనది. ఈ ధర్మం మానవుని దివ్యునిగా, దివ్యత్వం నుండి పరబ్రహ్మగా మలచగలదు. అందుకే దీని నిర్వచనంలో 'సనాతనయతి ఇతి సనాతనః' అన్నారు. ఆచరించిననాడు ఈ ధర్మం మానవుని మాధవునిగా చేస్తుంది. ఇదే సనాతన ధర్మ విశిష్టత.

ధర్మాచరణకు కావలసినవి ధృతి మరియు నియమాలు. ఇవే ధర్మానికి అంగాలు. నేను నిజం చెబుతానని నిశ్చయం చేసుకొన్నవాడు కూడ తనకు అనత్యం చెప్పడంవలన 20 తులాల బంగారం లభిస్తుందంటే ఆశతో తన నిశ్చయాన్ని విడుస్తున్నాడు. పట్టునడలించుకొంటున్నాడు. అలా ధైర్యాన్ని, నియమాన్ని విడుస్తున్నాడు. నేటి నాగరిక ప్రపంచంలో విలువలు

లోపించడానికి ఈ ధృతి, నియమ రాహిత్యాలే కారణం. హనుమంతుడు లంకలో రావణుని అంతఃపురంలో సీతను వెదకుతూ ఎందరినో స్త్రీలను చూస్తాడు. ఇందువల్ల తన ధర్మ నిష్ఠ దెబ్బతిన్నదేమోనని సందేహిస్తాడు. కానీ ఏ మనోవికారము కలగని తనకు అధర్మం అంటదని ఆయన తలచాడు. ఇంద్రియ నిగ్రహబలంతో హనుమ స్త్రీలను చూచాడు. దానినే ధృతి అంటాము. ధర్మాన్ని అలా బలంతో పాటించవలసి యున్నది. 'రామోవిగ్రహవాన్ ధర్మః' మూర్తీభవించిన ధర్మ స్వరూపంగా రాముని వర్ణించారు. తల్లికి అనేక విధాలుగా నచ్చుచెప్పి, తాను రాజ్యం చేయడాన్ని, తనతో తల్లి రావడాన్ని, తనకు కలిగే కష్టాలను అన్నింటినీ కాదని కేవలం పితృవాక్యబద్ధుడై అడవికి వెళ్ళడం ధర్మంపట్ల రామునకుగల నిబద్ధతను తెలియజేస్తుంది. ఎదురుగా నేలపైన కనబడిన 100 రూపాయల నోటు కోసం చేతిలో లక్షలున్న సంచని వదలి చివరకు దుఃఖించే తత్త్వం మనది. వనవాస కష్టాన్ని కూడా రాముడు కష్టంగా భావించలేదు. రాజ్యం చేయడానికి అవకాశం కల్పిస్తానన్న లక్ష్యణుని మాటను ఆయన వినలేదు. భరతుడు అయోధ్యకు రాజైతే నేను అడవికి రాజును కాగలనని ఆయన పలికాడు. కష్టంలో సుఖాన్ని చూడడం ఆయన ధర్మ పాలనకు ఉదాహరణ.

యంపాలయసి ధర్మంత్వం ధృత్యాచ నియమేనచ సవైరాఘవ శార్దూల ధర్మస్వాం అభిరక్షతు

ఓ రాఘవా! నిండు మనసుతో ధృతి నియమాలతో నీవనుసరించు ధర్మమే నిన్ను నిరంతరం కాపాడుతుంది. అని కౌసల్య రాముని దీవిస్తుంది. ఈ విషయం ధర్మ పాలనకు ధృతి నియమాలు అవసరమని తెలియజేస్తుంది. పవిత్రమైన మనస్సుతో, సంతోషంతో, తడేకమైన నిష్ఠతో, పాటించేదే ధర్మం. ప్రలోభాలు, ఆకర్షణలకు సనాతన ధర్మం

ప్రాధాన్యమివ్వడు. కామక్రోధాలు విడచి నీవలె అందరూ అని సర్వతోముఖమైన ప్రేమను చూపడమే సనాతన ధర్మంలోని వైశిష్ట్యం. 'మాతృవత్ పరదారేషు' అని మన ధర్మం పరస్మీలను కన్నతల్లిగా చూడమన్నది. ప్రతి దినం సీతాదేవికి నమస్కరించడంవల్ల సీత కాలికి ధరించే నూపురాలను మాత్రమే నేనుగుర్తించగలను. అన్న లక్ష్మణుని ధర్మబుద్ధిని మనం పాటిస్తే ఈనాడు స్త్రీలపట్ల అత్యాచారాలుండవు. అహింస, సత్యం, పరద్రవ్యంపై విముఖత్వం, కామక్రోధ రాహిత్యం భూతదయ అందరూ పాటించగలిగే సనాతన ధర్మంలోని అంశాలౌతాయి. ప్రతివాడు తనకు విహితమైన ధర్మాలు ఆచరిస్తే అతడే మహిమాన్వితుడౌతాడు. స్వధర్మం తల్లివంటింది. స్వధర్మాలు ఈ రోజుల్లో స్వలాభం కోసంగా వక్రీకరింప బడుతున్నాయి. కానీ ధర్మం తప్పితే అది మనకు ఎప్పటికైనా సరైన

గుణపాఠం చెబుతుంది. ఆచరించి రక్షించిన సనాతన ధర్మం మనకు రక్షణ కల్పిస్తుంది. 'ధర్మోరక్షతి రక్షితః' అన్నారు.

ప్రపంచంలోని దృశ్యవస్తువులపట్ల వ్యామోహానికి గురై మనం సనాతన ధర్మాన్ని విస్మరించరాదు. ఒక్క అంశంలోనైనా ధర్మాన్ని సరిగా పాటిస్తే అది మనకు సకల కర్మ విముక్తిని కల్గిస్తుంది. తులాధరుడనే వ్యక్తి త్రాసు సరిగా ఉండడమనే ఒక్క ధర్మాన్ని పాటిస్తూ చివరికి అంతటా సమదృష్టి అలవడగా సముదైన పరమాత్మ సాన్నిధ్యాన్ని పొందాడు. సనాతన ధర్మం యొక్క చరమలక్ష్యం మోక్షమే. ప్రపంచమనే గృహప్రణాళికలో భారత దేశం పూజాగృహం వంటిది. ఇక్కడ ఆచరించిన సనాతన ధర్మంచే మనమూ సనాతనుడైన భగవంతుని వద్దకు చేరగలం. కాలాలు మారినా సనాతన ధర్మం ప్రతి భారతీయుని రక్షంలో ప్రవహిస్తూ అందరికీ అభ్యుదయ నిశ్చేయసమార్గాలను చూపుతూనే ఉంటుంది.

'శ్రీ మద్భగవద్గీతాంశములు'

— డా॥ ఎన్. ఓబరెడ్డి

తెలుగు అధ్యాపకులు

సర్వమానవాళి జీవనతత్వానికి జీవధాతువు భగవద్గీత. వ్యక్తి శ్రేయస్సు నుండి యావత్ప్రపంచ శాంతి వరకూ, మనిషి చేసే ప్రస్థానంలో అడుగడుగునా మార్గదర్శకంగా నిలిచి దారిచూపే ఆధ్యాత్మిక గ్రంథం గీత. ఆధునిక జీవిత సంఘర్షణల్లో నలగిపోతూ విషాద యోగాన్ని అనుభవిస్తున్న నేటి సమాజానికి ఈ భగవద్గీత అవసరం. ఇది ఇంద్రియాల్ని, మనస్సును ఏకం చేసి మానసిక ప్రశాంతతను కలిగించే ఆదర్శ గ్రంథం.

కనిపించని నుదుటి గీత - కర్మఫలం

కనిపించే భగవద్గీత - పుణ్యఫలం

శుద్ధ సంపూర్ణ జ్ఞానమూర్తియైన శ్రీకృష్ణుడు అర్జునుణ్ణి

నిమిత్తమాత్రునిగా పెట్టుకొని బోధించిన నీతిశాస్త్రంగా సృష్టిలో పరమార్థమైన పరమాత్ముని తత్వాన్ని బోధించడమే గీత లక్ష్యంగా చెప్పవచ్చు. 'గీ' త్యాగాన్ని, 'తా' తత్వాన్ని బోధిస్తాయి.

కలియుగ ఆరంభానికి 36 సం॥ల ముందు శోభకృత్నామ సంవత్సర కార్తీక మాస బహుళ అమావాస్య మంగళవారం పగలు 12 గంటలకు గీతారూపమైన శ్రీకృష్ణార్జున సంవాదం ప్రారంభమైంది. తర్వాత 18 రోజులు కురుక్షేత్ర యుద్ధం జరిగింది. అమావాస్య నుండి మార్గశిర శుద్ధ దశమి వరకూ యుద్ధం చేసి భీష్ముడు పడిపోగా, సంజయుడు ఆవార్తను దృతరాష్ట్రునికి తెల్పడానికి

రాగా, దృతరాష్ట్రుడు “ధర్మక్షేత్రే కురుక్షేత్రే” అంటూ ప్రశ్నించాడు. సంజయుడు విషాద యోగంతో ప్రారంభించి, శ్రీకృష్ణుడు అర్జునునికి చెప్పిన గీతనంతా వినిపించి, తర్వాత యుద్ధవార్తలు విన్నవించాడు. ఈ గీతను చెప్పడం మార్గశిర శుద్ధ ఏకాదశి ఉదయం. కనుక ఈ రోజుననే గీతాజయంతిని నిర్వహించడం సంప్రదాయమైంది. భీష్మ పర్వంలోని భగవద్గీత, అనుశాసనిక పర్వంలోని విష్ణు సహస్రనామాలు ఉండడంవల్ల మహాభారతానికి పంచమవేదం అని ప్రసిద్ధి.

భగవద్గీతలోని కర్మయోగము, భక్తి యోగము, జ్ఞానయోగము అనే మూడు జీవన మార్గాలున్నాయి. గీతలో మొత్తం 18 అధ్యాయాలున్నాయి. ఒక్కొక్క అధ్యాయాన్ని ఒక్కొక్క ‘యోగము’ అని అంటారు. 18 అధ్యాయాల్ని మూడు షట్కములుగా విభజించారు. వీటిలో 1 నుండి 6 వరకు గల అధ్యాయాల్ని కర్మ షట్కము అని, 7 నుండి 12 వరకు గల అధ్యాయాల్ని భక్తి షట్కము అని, 13 నుండి 18 వరకు గల అధ్యాయాల్ని జ్ఞానషట్కములని పేర్కొనడం జరిగింది. ఒక్కొక్క యోగంలోని ప్రధానాంశాల్ని ఈ క్రింది విధంగా పేర్కొంటారు. అవి...

1. అర్జున విషాద యోగము :

ధర్మక్షేత్రమైన కురుక్షేత్రంలో నా పుత్రులు, పాండుపుత్రులు, ఏమిచేశారు. సంజయా ? అనే దృతరాష్ట్రుని ప్రశ్నతో ఈ యోగం మొదలవుతుంది. సంజయుడు కురుక్షేత్రంలో జరిగినదంతా చెబుతూ, మొదట ఇరుపక్షాల సేనలను వర్ణిస్తాడు.

2. సాంఖ్య యోగము :

సాంఖ్యము అనగా ఆత్మనాత్మ నివేదన. కర్తవ్య విమూఢుడైన అర్జునుణ్ణి కృష్ణుడు మందలించాడు. తర్వాత ఆత్మతత్వాన్ని బోధించాడు శ్రీకృష్ణుడు అర్జునునితో ‘తానే చంపేవాడినన్న భ్రమ నీకు వద్దన్నాడు’.

3. కర్మ యోగము :

కర్మలన్నింటిని ఆవరించుకుని కొంత దోషముంటుంది.

అలాగని కర్మలు చేయకుండా జీవనం సాధ్యం కాదు. కర్మవలన సంభవించిన బంధమే జీవుడిని జనన మరణములనే చక్రబంధంలో కట్టి, అయితే అహంభావాన్ని, ఫలవాంచను వీడి కర్మలను ఆచరిస్తే కర్మ బంధాల నుండి విముక్తులు కావచ్చునని ఈ యోగంలో తెలుపబడింది.

4. జ్ఞాన యోగము :

ఆత్మ, పరమాత్మలను గురించిన జ్ఞానమే మోక్ష ప్రదము. అది నిష్కామ కర్మవలన లభిస్తుంది. నిష్కామ కర్మవలన శుద్ధమైన చిత్తం జ్ఞానోదయానికి సరైన క్షేత్రం. ఈ పరమజ్ఞానాన్ని పురాతన కాలంలో సూర్యునికి భగవంతుడు ఉపదేశించాడు. లోకంలో ధర్మాన్ని రక్షించడానికి, దుర్మార్గులను శిక్షించడానికి యుగయుగమున భగవంతుడు అవతరిస్తాడని...

“పరిత్రాణాయ సాధూనాం వినాశాయ చ దుష్కృతామ్
ధర్మ సంస్థాపనార్థాయ సంభవామి యుగే యుగే”

అంటూ శ్రీకృష్ణ పరమాత్మ బోధించాడు.

5. కర్మ సన్యాస యోగము :

కర్మను చేయాలా ? త్యజించాలా ? అని అర్జునుని సందేహం. అందుకు శ్రీ కృష్ణుడు చెప్పిన సమాధానం - కర్మ చేయకుండా ఉండడం కర్మ సన్యాసం కాదు. నిస్కామకర్మను ఆచరిస్తూ, కర్మఫలాల్ని త్యజించడం వలన జ్ఞానియైనవాడు మోక్షాన్ని పొందుతాడని ఈ యోగంలో తెల్పుబడింది.

6. ఆత్మ సంయమ యోగము :

ఈ అధ్యాయంలో వివిధ యోగసాధనా విధానాలు చెప్పబడ్డాయి. ఇంద్రియ మనోబుద్ధులను అదుపులో ఉంచుకొని, ధ్యానంలో మనసును నిలుపుకోవాలి. ఈ ప్రయత్నంలో ఎవరిని వారే నిగ్రహించుకోవాలి. ధ్యానం సరిగి సాగాలంటే ఆహారం, నిద్ర, విసోదం, సౌఖ్యం వంటి విషయాల్లో మనోవాక్యాయములను అదుపులో ఉంచుకోవాలని తెలుపబడింది.

7. జ్ఞాన విజ్ఞాన యోగము :

విజ్ఞానము అనగా అనుభవజ్ఞానం. ఈ అధ్యాయంలో భగవంతుని తత్వం గూర్చిన జ్ఞానం, ఆయన స్వరూపం, మాయ, సర్వాంతర్యామిత్యం గురించి తెలుపబడింది. ఆయనకు శరణుజొచ్చుట మాత్రమే సరియైన భక్తిమార్గం.

8. అక్షరబ్రహ్మ యోగము :

బ్రహ్మము, ఆధ్యాత్మికము, ఆదిభూతము, ఆదిదైవము అనే విషయాల వివరణ ఈ అధ్యాయంలో చెప్పబడింది. నిత్యమైన, సత్యమైన పరమపదము, పరబ్రహ్మము గూర్చి చెప్పబడింది. 'ఓం' కారాన్ని ఉచ్చరిస్తూ దేహాన్ని విడిచేవాడు పరమపదాన్ని పొందుతాడని కూడా తెలుపబడింది.

9. రాజవిద్యా రాజగుహ్య యోగము :

ఈ యోగంలో పరబ్రహ్మాని గూర్చి తెల్పబడింది. ఇందులో శ్రీకృష్ణుడు తానే భగవంతుడనని, సృష్టిస్థితిలయకారుడనని తెల్పాడు. అన్యదేవతలను ఆరాధించేవారు కూడా నన్ను ఆరాధిస్తున్నారు. పవిత్రమైన హృదయంతోనాకు ప్రతము, పుష్పము, ఫలము, జలము ఏది సమర్పించినా, దానిని స్వీకరించి నేను తృప్తి పడతానని తెలిపాడు.

10. విభూతి యోగము :

పై యోగములో పరబ్రహ్మమంటే ఏమిటో, ఎవరో, ఆ పరబ్రహ్మను పొందడానికి ఏమి చేయాలో చెప్పబడింది. ఈ అధ్యాయంలో ఆ పరబ్రహ్మము ఏయే రూపాల్లో గోచరిస్తుందో తెలిపాడు. నేను సమస్త మానవుల హృదయాల్లో ఆశీనుడైయున్నాను. సమస్తమునకు ఆది, మధ్య, అంతము నేనే. అనగా దైవమునకు ఆది, అంతం నామ రూపాలేవు. నదులలో గంగ, స్త్రీలలో కీర్తి, మేధ, క్షయ. పాండవుల్లో అర్జునుడు, మునులలో వ్యాసుడు, వృష్ణులలో వాసుదేవుడును నాయందే వుండి పరస్పరం నా గురించి ఒకరినొకరు బోధించుకుంటూ ఆనందిస్తుంటారు.

11. విశ్వరూప సందర్శన యోగము :

భగవంతుని దివ్యగుణ వైభవాలను గురించి విన్న అర్జునుడు,

భగవానున్ని సంపన్నమైన తేజోరూపమును చూపమని ప్రార్థించెను. సామాన్య నేత్రములతో ఆరూపం చూడడం అసాధ్యం. కాబట్టి శ్రీకృష్ణుడు అర్జునునికి దివ్యదృష్టిని ప్రసాదించెను.

12. భక్తి యోగము :

సగుణ, నిర్గుణ రూపాల్లో దేనిని ఆరాధించవలెనని అర్జునుడు ప్రశ్నించెను. రెండును భగవానుని చేరు మార్గములే అయినను సగుణసాకార ఉపాసనమే భక్తులకు అనువైన మార్గమని సెలవిచ్చెను. ఆపై భగవంతుడు జ్ఞానులైన తన భక్తుల లక్షణములను వివరించెను.

13. క్షేత్ర క్షేత్రజ్ఞవిభాగ యోగము :

మానవుల శరీరము క్షేత్రము. ఆ క్షేత్రమును గూర్చి తెలిసినవాడే క్షేత్రజ్ఞుడు. అన్ని క్షేత్రాలలో అంతర్యామిగానున్న క్షేత్రజ్ఞుడు పరమాత్ముడే. ఈ క్షేత్ర క్షేత్రజ్ఞుల మధ్యనున్న యదార్థ సంబంధం తెలుసుకోవడం జ్ఞానమని శ్రీకృష్ణుడు ఉపదేశించాడు.

14. గుణత్రయ విభాగ యోగము :

ఆత్మనాశన రహితమైనది. కాని ప్రకృతివల్ల ఉద్భవించిన సత్య, రజో, తమో గుణములు జీవాత్మను, శరరమును బంధించును. సత్యగుణమువలన జ్ఞానము, రజోగుణము వలన లోభము. తమోగుణమువలన మూఢత్వం కలుగుతాయని శ్రీకృష్ణుడు తెల్పాడు. దేనినీ ద్వేషించకుండా, కాంక్షించకుండా సమత్వంతో నిర్మలమనస్కుడైనవాడు అమృతత్వాన్ని పొందుతాడు. భగవంతుణ్ణి భక్తి విశ్వాసాలతో ఆరాధించేవాడు, గుణాతీతుడై బ్రహ్మపదాన్ని పొందడానికి అర్హుడౌతాడని తెల్పబడింది.

15. పురుషోత్తమ ప్రాప్తి యోగము :

త్రిగుణాత్మకమైన సంసార వృక్షమును వర్జించాడు. జగత్తులో నాశనమొందువాడు క్షరుడు. వినాశరహితుడు అక్షరుడు. ఉత్తమమైనవాడు అతీతుడు. కాబట్టి భగవంతుడు పురుషోత్తముడైనాడు.

16. దైవాసుర సంపద్విభాగయోగము :

ఇందులో దైవలక్షణములకు, అసుర లక్షణములకు మధ్య అంతరమును భగవంతుడు వివరించెను. మానవులు మానవత్వముతో జీవనము సాగించుటకు ఏ లక్షణములను అలవర్చుకోవాలో, ఏ లక్షణములకు దూరంగా ఉండాలో తెలుపడం జరిగింది.

17. శ్రద్ధాత్రయ విభాగ యోగము :

వివిధ మార్గాలలో పూజలు చేసేవారి శ్రద్ధ ఎలా ఉంటుందో, ఎవరు ఏ విధంగా యజ్ఞాలను, దానాలను చేస్తారో వారి శ్రద్ధా భక్తులను శ్రీకృష్ణుడు ఇందులో వివరించాడు.

18. మోక్షసన్యాస యోగము :

ఇందులో సర్వవిధములైన ధర్మములను త్యజించి కేవలము

సన్నే శరణుపొందుము. నిన్ను సర్వపాప ఫలముల నుండి నేను విముక్తుని గావించును భయపడకుండా నాయందు మనసునిల్పి, యుద్ధము చేయమని భగవంతుడైన శ్రీకృష్ణుడు అర్జునునికి ఉపదేశించెను. అప్పుడు అర్జునుడు మోహ రహితుడై యుద్ధం చేయ సంసిద్ధుడయ్యెను.

ఈ విధంగా శ్రీకృష్ణ భగవానుడు అర్జునునికి బోధించిన భగవద్గీతను సంజయుడు దృతరాష్ట్రునికి తెలిపి, యోగీశ్వరుడైన శ్రీకృష్ణుడు, ధనుర్ధారుడైన పార్థుడు ఉన్నచోట విజయము, సంపదలు తప్పక ఉంటాయని తెలియజేశాడు.

* * * *

మహాభారతంలో స్త్రీ పాత్రలు

— వి. ఫైరోజ్

తెలుగు అధ్యాపకురాలు

స్త్రీ ఔన్నత్యము :

భారతీయ సంస్కృతిలో స్త్రీలకుగల స్థానం అత్యంత విశిష్టమైంది. స్త్రీజనాభ్యుదయమే దేశానికెంతో ఆవశ్యకమని మహర్షుల అభిప్రాయం. 'ఎక్కడైతే స్త్రీలు గౌరవింపబడతారో అక్కడే దేవతలు నివసిస్తారు' అన్నది ఆర్యోక్తి. 'ఎక్కడైతే కుల స్త్రీలు అవమానానికి గురవుతారో, శోకిస్తారో అందుకు కారణమైన వారి కులమంతయు నాశనమవుతుంది' అనే విషయం మహా భారతం మనకు తెలియపరుస్తుంది. స్త్రీలు గృహానికి వెలుగునిస్తూ, గృహలక్ష్యులుగా ప్రకాశించేవారు. వివేకంగల స్త్రీ గృహాన్ని స్వర్గతల్యం చేస్తుంది. తనకు జన్మనిచ్చి, పెంచి పోషించిన ప్రేమమూర్తులైన తల్లిదండ్రులను, తోబుట్టువులను వదలి వివాహానంతరం పతి గృహానికి వస్తుంది. అత్తమామలకు సేవలు చేస్తూ, ఆడపడుచులను ఆదరిస్తూ అందరితో ఆత్మీయతను

పెంచుకొని, ఆప్యాయతను పంచి పెడుతుంది. భర్త వంశానికి వంశాంకురాలను అందిస్తూ వంశాన్ని అభివృద్ధి చేస్తుంది. అందుకోసం మరణంతో సమానమైన ప్రసవ వేదనను ఆనందంగా భరిస్తుంది. ఆమె జీవిత కాలమంతా పురుషుని ఆత్మోన్నతికి అభివృద్ధికి తోడ్పడుతుంది.

మహాభారతం - విశిష్టత :

ధర్మార్థకామ మోక్షములకు సంబంధించిన సర్వ విషయములు పంచమ వేదమనదగిన మహాభారతంలో ప్రామాణికంగా చర్చించబడ్డాయి. భారతము, సూర్యుడు, చంద్రుడు ఈ మూడు లేనిచో ప్రపంచం అజ్ఞానాంధకారంలో మునిగిపోవునని పద్మపురాణంలో తెలుపబడింది. మహాభారతంలో మొదటి దైన 'శ్రీవాణీగిరిజాశ్చిరాయ' అనే శ్లోకంలో స్త్రీలను పేర్కొంటూ లక్ష్మీ, సరస్వతి, పార్వతుల భర్తలను ప్రార్థించినట్లు

ప్రారంభించబడింది. ఈ గ్రంథం యొక్క ఆద్యంతము అపూర్వము, మహిమాన్వితము. అటువంటి మహా భారతంలోని ప్రముఖ స్త్రీల వ్యక్తిత్వమును పరిశీలిద్దాం.

మహాభారతంలో స్త్రీల ప్రాముఖ్యం :

1. సత్యవతి :

‘వ్యాసాయ విష్ణురూపాయ, వ్యాసరూపాయ విష్ణవే’ అని కీర్తించబడిన వ్యాస మహర్షికి జన్మనిచ్చిన మహాతల్లి సత్యవతి. వివాహం కాకముందే సత్యవతికి పరాశర మహర్షికి జన్మించిన వ్యాసున్ని భరతవంశానికి మూల పురుషుణ్ణి చేసింది సత్యవతి. శంతనునికి సత్యవతికి వివాహం కాగా వారికి జన్మించిన పుత్రులు సంతానం కాకుండానే మరణించారు. అప్పటికే శంతనుడు కూడా మరణించడంతో వారసులేక రాజ్యభారం సత్యవతిపై పడింది. భీష్ముడు రాజ్యపరిత్యాగి కాబట్టి వంశోద్ధరణకు పూనుకొమ్మని సత్యవతికి తెల్పాడు. అందుకు సత్యవతి వ్యాసుని గురించి చెప్పి, భీష్ముని అనుమతితో వ్యాసున్ని స్మరించింది. వ్యాసునిచేత అంబిక వలన దృతరాష్ట్రున్ని, అంబాలిక వలన పాండురాజును, దాసస్త్రీవలన విదురున్ని జన్మించేటట్లు చేసింది. కురువంశాన్ని తన విజ్ఞతతో, వివేకంతో, ధర్మనిరతితో నిలబెట్టిన మహాసాధ్వీ సత్యవతి. ఆమె ధైర్యంగా తీసుకున్న నిర్ణయమే, భరతవంశాన్ని అంతరించకుండా చేసింది.

2. గాంధారి :

భరతవంశంలో పతివ్రతలైన స్త్రీలెందరున్ననూ గాంధారి పాతివ్రత్యం ప్రశంసించదగింది. దృతరాష్ట్రుడు పుట్టుకతో అంధుడని తెలసి, వివాహం జరిగిన మరుక్షణమే, తన భర్త చూడలేని ఈ లోకాన్ని నేను కూడా చూడకూడదని తన కళ్ళకు గంతలు కట్టుకున్నది. గాంధారి గొప్ప ధర్మనిరతితో పాటు, గొప్ప గంభీరమైన వ్యక్తిత్వంగలది. ధర్మాన్ని ఆచరించి ఎన్నో పర్యాయాలు దుర్మార్గుడైన దుర్యోధనున్ని మందలించింది. ఈ రాజ్యం పాండవులకే చెందుతుందని, వారికే ఇచ్చివేయమని నిష్పక్షపాతంగా,

నిర్భయంగా తెలిపింది. కౌరవులతోపాటు దృతరాష్ట్రునికి కూడా హితబోధ చేసింది. గాంధారికి తన సంతానమంతా మరణించుటచేత తీరని శోకం మిగిలింది. శ్రీకృష్ణుడు యుద్ధమును నివారింపకనే నా బిడ్డలు మరణించారని, దానికి కారణం శ్రీకృష్ణుడేనని ‘యాదవ వంశమంతా నశించునని’ శపించింది. దీనినిబట్టి గాంధారి యొక్క తపోమహిమ, శాపప్రధాన దక్షత అను గుణములు వ్యక్తమగుచున్నవి. తోటికోడళ్ళతో ప్రేమాభిమానాలతో మెలిగిన సహనశీలి.

3. కుంతీదేవి :

యదువంశీయుడగు శూరుడు అనువాని పెద్దకుమార్తైన ‘పృథ’ను కుంతిభోజుడు పెంచుకోవడంవలన పృథకు కుంతి అని పేరువచ్చింది. దుర్వాస మహర్షి ఇచ్చిన మంత్ర ప్రభావంతో తాను కన్యగానున్నప్పుడే సూర్యునివలన కర్ణునికి జన్మనిచ్చి, నీటిలో వదలివేసింది. పాండురాజును కుంతీదేవి స్వయంవరంలో వరించింది. పాండురాజుకు ఒక ముని ఇచ్చిన శాపంవలన తన భర్తకు సంతానం లేకుండా మరణిస్తే ఉత్తమగతులు లభించవనే భయంతో, భర్త అనుమతి పొందింది. దుర్వాసుడిచ్చిన మంత్ర ప్రభావంతో ధర్మరాజును, భీమున్ని, అర్జునున్ని పుత్రులుగా పొందింది. సవతియైన మాద్రిపట్ల అనురాగంతో మాద్రికికూడా మంత్ర ప్రభావంతో నకులుడు సహదేవులను కలిగేటట్లు చేసింది. పాండవులు కౌరవులను జయించి రాజ్యాన్ని పొందినప్పటికి వారి వద్ద ఉండకుండా అరణ్యములో దృతరాష్ట్రునికి, గాంధారికి సేవలు చేయుచు గడిపింది. అడవంతా అగ్నితో కాల్చబడుతుండగా గ్రుడ్డివారైన దృతరాష్ట్రునికి, గాంధారిని విడిచి వెళ్ళలేక వారితోపాటు యోగనిష్ఠలో ఉండి అగ్నికి ఆహుతైంది. ఆ విధంగా పుణ్యలోకములు చేరిన మహాసాధ్వీ, సహనశీలి, పుట్టింటికి, మెట్టింటికి కీర్తి ప్రతిష్ఠలు వ్యాపింపజేసిన పవిత్రురాలైంది.

4. మాది :

పాండురాజు చిన్న భార్య మాది. కుంతీదేవిపట్ల ఏనాడూ కూడా ఈర్ష్యాద్వేషాలు చూపలేదు. పాండురాజు ముని శాపానికి గురైన తర్వాత ఒకరోజు పాండురాజు మాది సౌందర్యాన్ని చూసి విరహానికి లోనై మాదిని కౌగిలించుకోగా పాండురాజు మరణిస్తాడు. కుంతీదేవి పాండురాజుతో సహగమనం పొందడానికి సిద్ధపడింది. అప్పుడు మాది పాండురాజు మరణానికి తానే కారణమని భర్తతోపాటు చితిలో కాలిపోయింది. మరణించే ముందు తన కుమారులను కుంతికప్పగించి నాకంటే నా కుమారులను నీవే బాగా పెంచగలవని చెప్పింది. భర్తపట్లగాని, తోటి కోడలుపట్లగాని ప్రేమాభిమానాలతో మెలగిన ప్రేమమూర్తి, త్యాగశీలి.

5. ద్రౌపది :

మహాభారతంలో ద్రౌపది వ్యక్తిత్వం, అసమానమైనది. దృపదుని యజ్ఞవేదిక నుండి అయోనిజయై భూభారమును తొలగించుటకు ఆవిర్భవించింది. పాండవులకు భార్య అవుతుంది. అరణ్య అజ్ఞాత వాసాలను ముగించుకుని వచ్చిన పాండవులు శ్రీకృష్ణుని రాయభారం పంపే ముందు కౌరవులతో సంధి కుదుర్చమని ధర్మరాజు అన్న మాట ద్రౌపదికి తీవ్రమనస్తాపాన్ని కలిగించాయి. కృష్ణుడితో తాను పడిన అవమానాన్ని చెప్పుతూ, దుర్యోధనుని మనస్సులో చెడు గర్వము ఎక్కువగా ఉండి అతడు నీ మాటలు వింటాడా ? యుద్ధం చేసే పరిస్థితి వస్తే పాండవులు యుద్ధానికి సిద్ధపడతారా ? లేక మళ్ళీ అరణ్యానికి పోతారా? అంటుంది. తన ప్రశస్తిని తెలుపుతూ “వరమున బుట్టితిన్ భరతవంశముజొచ్చితి - యిన్నిటబ్రశస్తికి నెక్కినదాననెంతయున్” అనే పద్యంలో తన ప్రశస్తిని తెలిపి, మరియు నీవు కూడా నన్ను సుభద్రకంటే ప్రేమతో గౌరవిస్తావు. ఇలాంటి కులస్త్రీనైన నన్ను అవమానించవచ్చునా ? ధర్మమేనా ? అని శ్రీకృష్ణునితో అన్నది. నా శిరోజాలను పట్టుకున్న ఆ దుశ్శాసనుడు

యుద్ధంలో ముక్కలైనప్పుడు నా మనస్సు శాంతిస్తుందని చెప్పింది. కౌరవ సభలో అవమానం పొందినప్పుడు ధర్మం గురించి వివరించుమని పెద్దలను, ఆచార్యులను నిలదీస్తుండే తప్ప, తన భర్తలను నిందించదు. దృతరాష్ట్రుడు ద్రౌపదిని ఉత్తమురాలని, ధర్మాచరణ పరురాలని మెచ్చుకుంటాడు. ధర్మరాజు అనేక పర్యాయాలు ద్రౌపదిని మహాప్రాజ్ఞురాలని, పండితురాలని, ధర్మాత్మురాలని మెచ్చుకుంటాడు. “దుష్టస్వభావంగల స్త్రీలు మాత్రమే భర్తపై అధికారం చెలాయించాలని చూస్తారు. అలాకాకుండా ప్రేమ, భక్తి, సేవాభావం, గౌరవంతో భర్త జీవితంలో తాను ఒక భాగమైపోవాలని” సత్యభామకు కూడా హితబోధ చేస్తుంది.

“కార్యేషు దాసీ - కరణేషుమంత్రీ - భోజ్యేషుమాతా శయనేషురంభా” అని ‘స్త్రీ’ని ప్రశంసించారు.

ఈ విధంగా ధర్మనిరతితో కూడిన నారీమణులు మహాభారతంలో ఎంతోమంది ఉన్నా ముఖ్యమైన స్త్రీ పాత్రల ప్రాముఖ్యాన్ని సూక్ష్మంగా తెలియజేశాను.

నిశ్శబ్ద స్త్రీ

— డా॥ యన్. రసూల్

తెలుగు అధ్యాపకులు

.....అమ్మా !
ఒక్కసారిగా ఉలిక్కిపడ్డాను.
నన్నేనా పిలిచింది,
ఎంత చల్లని మనసోసే
అమ్మానాన్నల ఆప్యాయతలా,
పాపం,
హృదయం ఫులకరించింది
ఎంత చల్లని హృదయమో,
అయినా,
దిగులు దిగులుగా
ఏదో ఆందోళన,
ఎక్కడో అలజడి మొదలైంది
నిశ్శబ్ద వాతావరణం లోనుంచి,
జీవితం,
చిమ్మ చీకట్లు అలముకొంటున్నట్లు
కళ్ళు బైర్లు కమ్మాయి
ఆ ఆప్యాయత అలాంటిది.
వైతరణి నదిలో పడినట్లు
ఉలిక్కిపడి లేచాను.
సాఫ్ట్‌వేర్ భర్త,
సీరియళ్ళ అత్త,
రియల్ ఎస్టేట్ మామ,
త్రీమూర్తుల్లా.
ఒకరు సృష్టికర్త,
మరొకరు లయకారుడు,

ఇంకొకరు స్థితీకారుల్లా,
 సృష్టి రహస్యం తెలుసుకోవడానికి
 ఆధునిక టెక్నాలజీ
 ఆసుపత్రి భవిష్యత్ వాణి.
 చుట్టూ ప్రహరీగోడలు
 గోడ గోడకు అందమైన బొమ్మలు
 చిరునవ్వుల బొమ్మలు
 చిన్నారుల పూలబొమ్మలు,
 మొగ్గలను తుంచడానికి
 లోకం నిండా మనుష్యులు
 చిత్రగుప్తుని చేతిలోని కలంలా
 చేతులకు గ్లోజులు
 గ్లోజు గ్లోజుకు జెల్లీ
 కొడుకు కోసం జొల్లులా
 నొప్పి ఉండదు బాధ ఉండదు
 ఇతరులకు ప్రవేశం లేదు
 యమభటుల్లా.
 నిశ్శబ్దం
 ప్లీజ్ సైలెంట్,
 కీప్ సైలెంట్,
 అప్పుడు అర్థమైంది
 నిశ్శబ్దం అంటే ఏమిటో
 స్థబ్ధంగా ఉండకూడదని.
 అందుకే
 శివంగిలా
 ఉదయిస్తున్న ఎర్రటి సూర్యునిలా
 సింధూర కాంతులు చిందిస్తూ
 మరో ఎరుపెక్కిన ఎర్రటి చీరకాంతులతో...

* * * *

HOW TO FIND BEAUTY IN LIFE

— S. DIVYA SREE

II B.Com (EM)

Life is mostly made up of routines and patterns. Every day we act them out and they are what make up the bulk of our lives. Many of us live according to a socially acceptable template, within the realm of safety, while living repetitively and dreaming of ways to escape.

These are few suggestions to make life beautiful

It's amazing when I stop the incessant mental chatter, and actually see things that nature offers: the trees swaying, the leaves blowing around on the ground, the waves crashing on the shore. The simplest of things have the most profound beauty. But you can only see them if you're really there. If your mind is brooding, if you're off somewhere else, you'll completely miss them.

Embrace your Artistry

If you think you're not creative, I'm here to respectfully tell you, you're wrong. You couldn't create, even if you want to. Every time you open your mouth, every story you tell about the drama in your life is an act of creativity. You're constantly shaping, reinventing, and writing the story of your life. Once you recognize this, it's much more powerful for you to see yourself as an artist, rather than a non-creative person. So the question is: what story will you create today?

Life Without Limits

Some limits are positive and necessary, but a lot of the limits we place on our lives block us from experiencing our full potential. Arbitrary

limits, like fearing to reach out to a homeless person and talk to strangers, restrict the flow of love in our lives, hold us back from living happy and meaningful life.

Beauty is not always realized through a life changing moment or a great epiphany. It's not always hidden in a rainbow, in a skydiving feat at 5,000 feet above the ground etc. But beauty is often found through looking into a newborn's eyes, in the blooming of a flower, in the midnight sky, in the sun rising and sun setting etc.

See for the First Time

Sometimes we get bogged down in schedules and obligations, and we lose our sense of wonder about the simple time with distractions getting in your way, make a specific time during the day that is sacred, where you only do what you really want to do. May be it's an hour of 'Kung fu' or 'Yoga' in the morning before you turn in for the night. Whatever it is, you have to make it a priority or it will get lost in the vacuum of the minute abyss.

Focus on God

The reason still puzzles me is that as humans we have a tendency to focus on the negative events, circumstances, and people. We have a tendency to count our misfortunes and all the things that are lacking before we count our blessing. Make a habit of focusing on all the things you're grateful for and you will open yourself up to experiencing the beauty of life.

Give Something Away

I've found that the best way to lead a beautiful life is to give something away. It doesn't have to be anything material. It can be a compliment, a smile, or a positive intention for someone else. Sometimes the greatest gift you can give is sincerely giving your present joys of life. Just quieting yourself internally and opening yourself up to an experience can allow you to view it again for the very first time. When you're listening to music, imagine that you might have not been born with the ability to hear. When you reach out to touch someone, think about how many people don't have the use of their limbs. When you observe your surroundings, imagine you're seeing a colour for the first time.

Live Intimately with Life

The next time you have a drink of coffee or tea, completely take in the smell and the flavour of the beverage. When you breathe, feel the air enter your lungs. When you walk, really feel the ground beneath your feet. The amount of beauty you experience in life is largely related to your level of intimacy with life. If you're walking around disconnected, you overlook the wealth of artistry that is available to you right now.

Make your Passion a Priority

It's easy to get wrapped up in doing all things that we think must be done. Wanting everything to be perfect gets in the way of having time for things you really care about. It's important to give priority to the right things you.

EVE - TEASING

--- SATWIKA
I MPS (EM)

Eve teasing refers to harassing a woman or a girl physically or mentally creating embarrassing conditions. This kind of cruelty can take place usually at work places, colleges, streets, public places and during public transport. Now-a-days it is rampant in spite of the rules for punishing the eve-teaser.

As the days are going on, the social issues have become more and more dangerous. Since the beginning of man's life, there have been many aspects of discrimination between genders. Actually the male has the tendency of teasing the female even from childhood. Eve-teasing is highly criticized by the media.

Causes of Eve-Teasing

- ◆ Lack of proper education.
- ◆ Unemployment problem
- ◆ Evil company
- ◆ Drug addiction
- ◆ Degradation of social, cultural and moral values.
- ◆ Gender discrimination
- ◆ Lack of positive attitudes
- ◆ Free and uncontrolled telecast of TV channels.
- ◆ Unawareness among parents about their children.
- ◆ Love of modern fashionable life.

Impact of Eve-teasing

Suicide: - Most of the eve-teasing victims end up their lives by committing suicide thinking that it is the ultimate way out for their woes. Their minds go abnormal as they suffer from depression. They can't even decide how to get a solution and ultimately end up their lives.

In this male-dominant social fabric, eve-teasing is one of the bad weapons which hurt the feelings of women, and the society forces them to confine to domestic affairs. They are restricted to four walls of the house. They are not even allowed to go to schools or office.

Security : - In this male dominant society it is almost daring for a woman to protest the eve- teasers in public places. This may endanger even her security. On the other hand, there is a possibility that she herself is made responsible for the incident.

Solutions for Eve-teasing :

- ◆ The government has to consider eve-teasing as a heinous crime and should make laws to be implemented strictly.
- ◆ Stringent action should be taken against eve teasers without wasting much time.
- ◆ Self protection techniques are to be imparted to girls and woman when they unfortunately face an eve teaser.
- ◆ Media, NGO's and social organisations should take a massive movement against the evil.
- ◆ Students can formulate mass awareness programme about the evils effects of Eve-teasing.
- ◆ Counselling is to be given to the victims as well as the eve-teasers.

- ◆ Preventing gender discrimination right from childhood.
- ◆ Trying to increase the family values.
- ◆ To solve the unemployment problem.

Even in the most modern democratic world, Eve teasing is practiced in one form or the other We should take necessary steps to prevent it right from the root. We should prevent it from the family itself. They are losing their valuable lives by committing suicide. If people are aware of the evil effects of the wicked practice, it is possible to reduce the crime rate of eve teasing to a maximum extent.

"RESPECT WOMEN"

"STOP EVE-TEASING"



STUDENTS AND RESPONSIBILITY

--- K. HARITHA

II MECS

Social Responsibility

Social responsibility is the duty that every individual has to perform ethically so as to maintain balance between economy and ecological causes. It is also the duty to be performed by an individual or by an organisation to contribute to the improved environment and society.

Students' Role : It is the responsibility of every student to contribute to social, cultural and ecological development. As we know that "Today's students are tomorrows citizens", they should be prepared to engage themselves in social activities with a sense of social responsibility.

By preparing students for the social services, a country can have a good future. Swami Vivekananda says "Future depends on youth" and future is looking for the youth who are strong enough physically, mentally, intellectually and morally."

One need not participate in social activities only through an organisation. They can do them from home itself because "One who cannot strive for one's family, cannot strive for society." So, everybody should start working for the society from home itself. There is more satisfaction in giving rather than in taking.

Social responsibility includes participating in cleaning your surroundings, in which you live. When an individual performs social activities, he can also inspire his fellow beings through social, cultural and ecological issues. Teachers are expected to inculcate these values in students by engaging them in social activities.

When students are encouraged and engaged in the social activities to work with the spirit of "Service to man is serve to God", our country will definitely have a great future.

Social service include many activities like helping and educating the poor children and the villagers about the present technology, supporting them financially, helping the old and the disabled with the true spirit of equality of all.

Distributing the food and clothes for orphans or for the needy can also be done by the students. They should be engaged to collect food and clothes to be given to the needy.

Social responsibility is really a duty that every individual has on their shoulders. When everyone does is his / her duty well then one can have a hope to create a good future. If we want to make our future generations to live happily, it is our duty to create a well organised society. Which can be created only by the students, through their services, discipline and hard work without getting influenced by the negative aspects of our society : caste system, dowry, terrorism etc.

Students should not only plant trees but also should protect them from destruction for a better future for man. Student youth only can bring out a change in the country. If they are successfully involved in the protection of environment, the dream of our Prime Minister to make India *Swachh Bharat* can easily be made a reality.

MACHINE MADE MAN

--- S.S. HARSHITHA

II Year BZC (EM)

The main reason behind choosing the captioned subject is to tell about the present world in which we are living. Man invented the machine and became a slave to it. Though, he himself created the machine, he lost control over it and became completely dependent on it. Machine in the above context includes small hand-held appliances to robots.

Let me narrate an incident here. A young boy asks HIS mother, "Mom, will you give a tablet/PC to our house maid/caretaker. Mom immediately replied "No". Again the young boy questioned his mother, whether she can give her gold ornaments to the house maid/care taker. Mom said, "My dear son, these are precious ornaments and I just cannot give them to her." Then the young boy again asked his mother why she is leaving him to the servant maid daily. He asked her why she is not treating him as a precious ornament/gadget.

This is a simple example but has a deep sense which is apt to the present world. Actually, the living beings are to be loved and machines and materialistic things are to be used. But the opposite is happening in the today's world.

Why is this happening? In search of the answer to the above mentioned question, I have observed some of the prevailing facts.

Now-a-days, our society is not giving importance to the relations, social responsibility and interdependency among the living beings. You might have thought what relevance is there to the present topic. Let me explain the actual ill effects of modern technology.

Most of the people are addicted to electronic devices and gadgets, creating a world of their own, forgetting the real world. They have become aliens to one another.

For instance, if a friend or a relation dies, people simply post a message "RIP" as a formality without even knowing the actual meaning. I think there will not be anyone crying for relations and will not have time to think of them.

The machines that we use are separating us from the beautiful world around us and are also dragging us into a world that will not exist forever. The Machine created the scarcity of values of relations.

The motto of the present day society is to think of their comfort without having concern for others. People working with their machines forget surroundings and lose their social consciousness. This also sows poisonous seeds for the future generations. Albert Einstein said "Technology would surpass our human interaction and world will have a generation of idols.

This is the most important and most affecting thing. Man is totally dependent on machine (by alarm sound) right from the morning to the night (setting alarm), Dependency on technology has grown to a greater extent. It not only makes human beings lazy but also stops brain storming and affects their health.

Thus machines have become inevitable in man's life making him artificial and aloof. Technology must be used for the welfare of the society but not for the destruction of mankind. Anything created by man should be under his control but not in the opposite way. It should never dominate humanity because human life is very valuable and it is meant for preserving values.

NATURE IS A OUR FIRST AND BEST TEACHER

--- R. REKHA PRAVALLIKA

B.Sc. (EM)

A good teacher is a person who is a source of inspiration to the student community. Likewise, right from childhood, mother nature, like a good teacher, opens every man's eye, illuminates his mind, purifies his heart, influences his breath and teaches lessons of life with all its sights and sounds of her existence. Hence, as a great Romantic poet William Wordsworth opined, Nature is the teacher of mankind..

Nature always tends to act in the simplest way. She works slowly, but sure, thus she teaches us the art of simplicity and perseverance. By looking at nature we can understand that great things can be done in life if we try towards achieving it without haste.

By looking at trees, we can understand the meaning of patience. Grass is symbol of patience as it can resist a mighty river by standing against it patiently. So if we want to reach great heights in life we must have patience. This means that patience and persistence is essential to achieve great heights in life.

There is nothing more beautiful than a rainbow which shows that life is a mixture of joy and sorrow. It takes both rain and sunshine to make a rainbow. If life is considered to be rounded and multi coloured, like a rainbow, then both joy and sorrow must come to it.

Every sunset brings the promise of a new dawn. Every winter is followed by a spring season. This teaches us to live with hope and confidence that every adversity in life will be followed by a blessing, as another great Romantic poet P.B. Shelley says

"If Winter comes, can Spring be far behind?"

Though a flower lives for a very short period, it spreads rays of happiness to the whole world and always turns its face to the sun. Like a flower we should always look towards the brighter part of life.

If we look at birds, we can see that they sing after a storm. Then why not we people feel free to be delighted in all situations of life. Like birds, if we live with enthusiasm, we can spread the hope of cheer into the world of decay and degradation.

A river continues its flow regardless of the obstacles in its path. It is gentle yet strong. Likewise, we have to be gentle enough to follow the natural instincts of our mind and strong enough to rise up and reshape the world. It tells us to keep going in life even in the presence of hindrances and misfortunes and continue our efforts with courage like a river, as Jawaharlal Nehru lived a life of hope and enjoyment even in a prison when he was arrested during the National Movement.

Only in the dark night, we can enjoy the brilliance of stars and moon. Our talents

also get illuminated only in the darkness of life's adversities.

In life, there are no gains without pains. This is well proved in nature by a gentle plant which spreads its roots deep and can even split a boulder. To blossom in life, we have to bear some pain too.

Thus if we look deeper into nature, we will understand everything in life better. Indeed, nature is a true source of inspiration for all of us and the greatest teacher of mankind.

* * * *

IMPACT OF CELL TOWER RADIATION ON HUMAN HEALTH

--- K. RAJYALAKSHMI

II M.Sc. Physics

Abstract

The telecommunications industry is experiencing a robust growth on a global scale by manufacturing mobile phones, sometimes known as cellular phones or handsets.

The wide use of mobile phones has inevitably raised the question whether there are any negative implications for human health. There have been some reports relating to possible adverse health effects and these have understandably led to some concern from the public.

III-Effects on human health

Since its inception there have been concerns about the ill effects of the mobile towers and mobile phones. A relatively newly acknowledged fact about them is pollution. EMRs and their negative impacts on biological systems and environment have already been reported by several studies.

The blood brain barrier

The brain is protected by tight junctions between adjacent cells of capillary walls by the blood brain (BBB), which selectively lets nutrients pass through from the brain, but keeps toxic substances out. This life giving

function is badly affected with the impact of the radiation from cell phones.

Risk to Children and Pregnant Women

Children are more vulnerable to mobile phone radiation than adults. Their cells reproduce more quickly than those of adults and this process gets affected by the radiation.

Effect on Skin

Radiation from cell towers and mobile phones affects the human skin. The high radiation cell towers can spoil the sensitivity of human skin resulting in diseases like cancer. It also weakens the bones in human body .

Effect on Eye

Frequent use of mobile phones can also damage the visual system in many ways and cause Uveal melanoma i.e. tumor of the eye which involves the Choroid (98%), Iris (1%) and unknown parts of the Uveal tract (1%).

Precautions & Conclusions :

This does not mean that we have to stop living near these towers. Instead, one has to take precautions and follow the safety norms to reduce the effect of mobile phone and mobile tower radiation.

EIGHT ALTERNATIVE FUELS

--- DR. Y MUNIKRISHNA REDDY

Associate Professor of Physics

Most of the alternative fuels are not derived from finite fossil-fuel resources and alternative fuels can help any nation become more energy independent. Eight alternative fuels that are widely used in the world are described below

I. Ethanol : Ethanol is an alcohol-based alternative fuel that is made by fermenting and distilling crops such as corn, barley or wheat. Ethanol can be blended with gasoline to increase octane levels and improve emissions quality.

II. Natural Gas : Natural gas, usually as Compressed Natural Gas, is an alternative fuel that burns clean and is already widely available to people in many countries through utilities that provide natural gas to homes and businesses.

III. Electricity : Electricity can be used as a transportation alternative fuel for battery-powered electric and fuel-cell vehicles. Battery powered electric vehicles store power in batteries that are recharged by plugging the vehicle into a standard electrical source.

IV. Hydrogen : Hydrogen can be mixed with natural gas to create an alternative fuel for vehicles that use certain types of internal combustion engines. Hydrogen is also used in fuel-cell vehicles that run on electricity produced by the petrochemical reaction that occurs when hydrogen and oxygen are combined in the fuel stack.

V. Propane : Propane also called liquefied petroleum gas or LPG is a by product of

natural gas processing and crude oil refining. Propane produces fewer emissions than gasoline, and there is also a highly developed infrastructure for propane transport, storage and distribution.

VI. Biodiesel : Biodiesel is an alternative fuel based on vegetable oils or animal fats, even those recycled after restaurants have used them for cooking. Vehicle engines can be converted to burn biodiesel in its pure form, and biodiesel can also be blended with petroleum diesel and used in unmodified engines. Biodiesel is safe, biodegradable, reduces air pollutants associated with vehicle emissions, such as particulate matter, carbon monoxide and hydrocarbons.

VII. Methanol : Methanol, also known as wood alcohol, can be used as an alternative fuel in flexible fuel vehicles that are designed to run on M85, a blend of 85 percent methanol and 15 percent gasoline, but automakers are no longer manufacturing methanol-powered vehicles. Methanol could become an important alternative fuel in the future, however, as a source of the hydrogen is needed to power fuel-cell vehicles.

VIII. P-Series Fuels : P-Series (pentanes-plus) fuels are a blend of ethanol, natural gas liquids and methyltetrahydrofuran (MeTHF), a co-solvent derived from biomass. P-Series fuels are clear, high-octane alternative fuels that can be used in flexible fuel vehicles. P-series fuels can be used alone or mixed with gasoline in any ratio by simply adding it to the tank.

SOLAR POWERED VEHICLES

--- Dr. D. SAILAJA

Associate Professor of Physics

Energy is one of the most vital needs for human survival on earth. We are dependent on one form of energy or the other for fulfilling our needs. One such form of energy is the energy from Fossil Fuels. We use energy from these sources for generating electricity, running automobiles etc. But the main disadvantages of these Fossil Fuels are that they are not environmental friendly and they are exhaustible. To deal with these problems of Fossil Fuels, we need to look at the non-conventional sources of energy.

The solar vehicles are the future of the automobile industry. They are highly feasible and can be manufactured with ease. The main advantages of a solar vehicle are that they are pollution free and are very economical. Since they cause no pollution, they are very eco-friendly and are the only answer to the increasing pollution levels from automobiles in the present scenario. By harvesting the renewable sources of energy like the solar energy we can reduce stress on the non-renewable sources of energy. The other advantages include less maintenance as compared to the conventional automobiles and are very user friendly.

The solar vehicle is a step forward to save non renewable sources of energy. The basic principle of solar car is to use energy that is stored in a battery during and after charging it from a solar panel. The charged batteries are used to drive the motor which serves here as engine and moves the vehicle in reverse or forward direction. The electrical tapping rheostat is provided so as to control the motor speed. This avoids excess flow of current when the vehicle is supposed to be

stopped suddenly as it is in normal cars with regard to fuel. This idea, in future, may help protect our fuels from getting extinguished.

All recent electric vehicles present drive on AC power supplied motor. The setup requires an inverter set connected to battery through which DC power is converted to AC power. During this conversion many losses take place and hence the net output is very less and lasts for a shorter duration of time. Although this is cheaper, the setup and maintenance required is much more in AC drive than DC drive. The vehicle designed is controlled by electrical means and not by electronic means.

The solar vehicle solves many problems related to the environment and is the best pollution free method. We need to make use of them so that we can reduce our dependence on fossil fuels. Solar vehicles do have some disadvantages like small speed range, initial high cost etc. Also, the rate of conversion of energy is not satisfactory (only 17%) But these disadvantages can easily be overcome by conducting further research in this area; like the problem of solar cell which can be solved by using the ultra efficient solar cells that give about 30- 35% efficiency. When this field of automobiles will be explored, the problems will get solved.

The solar automobiles have a huge prospective market and we should start using them in our day to day life as the renewable energy is vital for today's world and also in near future, the non renewable sources that we are using are going to get exhausted.

* * * * *

THE PHYSICS OF PRODUCTIVITY : NEWTON'S LAWS OF GETTING STUFF DONE

--- Dr. K.CHANDRA SEKHARA REDDY

Associate Professor of Physics

In 1687, Sir Isaac Newton published his groundbreaking book, 'The Principia: Mathematical Principles of Natural Philosophy', which described his three laws of motion. In the process, Newton laid the foundation for classical mechanics and redefined the way the world looked at physics and science.

What most people don't know, however, is that Newton's three laws of motion can be used as an interesting analogy for increasing your productivity, simplifying your work, and improving your life.

Newton's First Law of Productivity

First Law of Motion : An object either remains at rest or continues to move at a constant velocity, unless acted upon by an external force. (i.e. Objects in motion tend to stay in motion. Objects at rest tend to stay at rest.)

In many ways procrastination is a fundamental law of the universe. It's Newton's first law applied to productivity. Objects at rest tend to stay at rest.

The good news? It works the other way too. Objects in motion tend to stay in motion. When it comes to being productive, this means one thing: the most important thing is to find a way to get started. Once you get started, it is much easier to stay in motion.

So, what's the best way to get started when you are stuck procrastinating?

In my experience, the best rule of thumb for getting started is the 2-Minute Rule.

Here's the 2-Minute Rule adjusted for productivity : **To overcome procrastination, find a way to start your task in less than two minutes.**

Notice that you don't have to finish your task. In fact, you don't even have to work on the primary task. However, thanks to Newton's first law, you'll often find that once you start this little 2-minute task, it is much easier to keep moving.

Here are some examples...

- ◆ Right now, you may not feel like going for a run. But if you put your running shoes on and fill up your water bottle that small start might be enough to get you out the door.
- ◆ Right now, you might be staring at a blank screen and struggling to write your report. But if you write random sentences for just two minutes, then you may find that useful sentences start to roll off your fingers.
- ◆ Right now, you might have a creative block and be struggling to draw something. But if you draw a random line on a sheet of paper and turn it into a dog, then you might get your creative juices flowing.

Motivation often comes after starting. Find a way to start small. Objects in motion tend to stay in motion.

Newton's Second Law of Productivity

Second Law of Motion : $F=ma$. The vector sum of the forces on an object is equal to the mass of that object multiplied by the acceleration vector of the object. (i.e. Force equals mass times acceleration.)

Let's break down this equation, $F=ma$, and how it can apply to productivity.

There is one important thing to note in this equation. The force, F , is a vector. Vectors involve both magnitude (how much work you are putting in) and direction (where that work is focused). In other words, if you want to get an object accelerating in a particular direction, then the size of the force you apply and the direction of that force will both make a difference.

Guess what? It's the same story for getting things done in your life.

If you want to be productive, it's not merely about how hard you work (magnitude), it's also about where that work is applied (direction). This is true of big life decisions and small daily decisions.

For example, you could apply the same skill set in different directions and get very different results. To put it simply, you only have a certain amount of force to provide to your work and where you place that force is just as important as how hard you work.

Newton's Third Law of Productivity

Third Law of Motion : When one body exerts a force on a second body, the second body simultaneously exerts a force equal in magnitude and opposite in direction on the first body. (i.e. Equal and opposite forces.)

We all have an average speed that we tend to perform at in life. Your typical levels

of productivity and efficiency are often a balance of the productive and unproductive forces in your life — a lot like Newton's equal and opposite forces.

There are productive forces in our lives like focus, positivity, and motivation. There are also unproductive forces like stress, lack of sleep, and trying to juggle too many tasks at once.

If we want to become more effective and more productive, then we have two choices.

The first option is to add more productive force. This is the "power through it" option. We gut it out, drink another cup of coffee, and work harder. This is why people take drugs that help them focus or watch a motivational video to pump themselves up. It's all an effort to increase your productive force and overpower the unproductive forces we face.

Obviously, you can only do this for so long before you burn out, but for a brief moment the "power through it" strategy can work well.

The second option is to eliminate the opposing forces. Simplify your life, learn how to say no, change your environment, reduce the number of responsibilities that you take on, and otherwise eliminate the forces that are holding you back.

If you reduce the unproductive forces in your life, your productivity will glide forward naturally. It's like you magically remove the hand that has been holding you back. (As I like to say, if you eliminated all of the things distracting you from being productive, you wouldn't need tips on how to become more productive.)

Most people try to power through and hammer their way past the barriers. The

problem with this strategy is that you're still dealing with the other force. I find it to be much less stressful to cut out the opposing forces and let your productivity naturally flow forward.

Newton's Laws of Productivity

Newton's laws of motion reveal insights that tell you pretty much everything you need to know about how to be productive.

1. Objects in motion tend to stay in motion. Find a way to get started in less than 2 minutes.

2. It's not just about working hard; it's also about working on the right things. You have a limited amount of force and where you apply it matters.

Your productivity is a balance of opposing forces. If you want to be more productive, you can either power through the barriers or remove the opposing forces. The second option seems to be less stressful.

* * * *

SCIENCE IN THE KITCHEN

--- P. SURYA NAGI REDDY

Associate Professor of Physics

From making tea and cutting onions to cooking rice and fermenting curd, every action inside the kitchen derives from physical, chemical and biological reactions.

Food is essential for survival. There is a lot of science happening daily inside our kitchens. Let us take a look at some of the wide gamut of physical, chemical and biological reactions happening inside the kitchen 'laboratory' as we go about the various daily cooking activities.

Medium of cooking

Water & Steam

Most of us start our day with a cup of tea or coffee for which water has to be boiled. We know that water boils at a temperature of 100^o Celsius. At the boiling point, water changes from its liquid state to vapour state called steam. It is technically invisible but what we

see as steam is the water vapour condensed in the presence of cool air.

The pressure cooker uses high pressure to cook food thus saving time, energy and retaining nutrients in food. It should not be filled more than two-thirds of its capacity to allow steam to trap inside the vessel. When heated, the water in the cooker boils, steam collects and pressure inside the vessel builds up. As the pressure increases, the temperature increases. The boiling point of water rises as the pressure rises. At a saturated steam condition, water will not boil further; the heat supplied is used only to raise the temperature of water and steam.

The food is cooked at a high temperature above the normal boiling point of water, killing most micro-organisms. At a pressure of 1 bar above the existing atmospheric pressure, water in a pressure cooker can reach a temperature of upto

121^oc. Once the desired pressure is reached, as indicated by the pressure regulator, the extra steam is released through the valve in the lid. The pressure cooker speeds cooking considerably at high altitudes, where the lower atmospheric pressure reduces the boiling point of water.

Boiling Milk

Due to the presence of components like fats and proteins, milk has a higher boiling point than water and boils at a temperature higher than that of water (100^oc). When milk is boiled, it froths and spills but water does not, when heated.

When milk is boiled, the water in milk evaporates from the top, leaving behind a crust of fat on top. Fat is less denser than water and therefore forms on the top. This fat layer seals the surface preventing evaporation. When the milk is heated further, the steam which collects under the film builds more pressure and pushes the top layer of fat causing milk to spill. Skim away the top layer of fat as it is formed and milk will just boil and not spill.

Oil for Cooking

Cutting with Knives

Know why sharp knives cut more easily? The reason is that sharp knives have smaller area than the blunt knives and therefore concentrate on the force applied in a smaller area so the stress (Force or Work) is large. Intermolecular forces are broken while cutting.

Refrigeration and freezing are done to preserve foods for longer duration.

Refrigeration slows down bacterial action while freezing stops bacterial growth altogether.

The Modern Kitchen

The modern kitchen is now marked with an array of electricity based items such as the electric kettle, electric grill, electric stove, microwave oven, induction stove, etc.

A microwave oven cooks food by bombarding microwaves (non-ionising electromagnetic radiation) on to food containing water and fat. Water molecules have partial positive charge and partial negative charge and hence rotate in the field of micro waves, hitting other molecules. This results in molecular vibration and transfer of energy resulting in heat.

Meanwhile, the induction stove uses the principle of electrical induction rather than thermal conduction. When an alternating current is passed through the copper coil below the hot plate, high magnetic flux is produced which results in eddy current.

The kitchen is a place to cook food, but the next time you enter the kitchen, remember there are innumerable scientific processes and phenomena you are grappling with.



FATHER OF LIBRARY SCIENCE IN INDIA – DR.S.R.RANGANATHAN

--- Dr. REVANUR RAJA SEKHAR

Lecturer in Library Science

Libraries play a vital role in the development of our country. S. R. Ranganathan, who is known as “Father of Library Science in India”, was the first person who identified the real need of libraries and library science education in our country. India celebrates August 12 as Librarians Day in his honour every year.

Dr S.R. Ranganathan was born on August 9, 1892, to Ramamirtam Iyer and Sita Lakshmi Ammal at Shiyali (present Sirkazhi). He had his primary education from Sabhanayaka Mudaliar’s Hindu High School in Shiyali. He took his B.A. in 1913 from Madras Christian College and later M.A. (Mathematics) from Presidency College, Madras in 1916. His teaching career started with the Government Arts College, Mangalore in 1917 and then he joined Presidency College in 1921. He taught Mathematics and Physics.

In January 1924, Dr S.R. Ranganathan left Presidency College and took charge of the Madras University Library as University Librarian. He left for England in September 1925, to get trained in librarianship and completed a six month certificate course in library science. During this time, he visited many libraries and he found that the system of classification, cataloguing etc., was not scientific and there was a tremendous scope for the improvement in Library Science.

On his return from London in 1925, he took immediate steps to reorganize the University Library to attract more readers and classified its contents on scientific basis. Dr S.R. Ranganathan has written on almost all aspects of Library Science, such as Library Administration, Classification, Cataloguing etc. He published Colon Classification in 1933, which is based on Hindu Philosophy. He developed the concept of Librametry that is an application of statistics to Library Science.

He started the Library Science Department in 1931 at Madras University. Because of Dr.S.R.Ranganathan interest, Madras became the first state in our country to enact the Madras Public Library Act (1957) and he persuaded the UNESCO to establish the Documentation Centre in New Delhi.

Dr S.R. Ranganathan was later invited to Banaras University and Delhi University. He was a Professor of Library Science in Delhi University from 1947 to 1955. He was Chairman of the UGC Library Commission and started DRTC (Documentation Research and Training Centre) at Bangalore to promote research activities in the field of Library and Information Science. He died on Sept. 28, 1972.

Dr S.R. Ranganathan formulated “Five Laws of Library Science”. They are:

1. Books are for use
2. Every reader has his/her book
3. Every book has its reader
4. Save the readers’ time
5. Libraries are growing organizations.

Dr. Ranganathan received D. Litt Degree from the Delhi and Pittsburg Universities, in recognition of unique service

to Library Science and was also the recipient of Rao Sahib and Padmashri awards from the Government of India. He founded the Sarada Ranganathan Endowment for Library Science in 1963. He was also nominated as National Research Professor of Library Science in 1965.

The best way to remember Dr S.R. Ranganathan is to publish good books, start well-equipped libraries in schools and also popularize the library movement in rural areas.

LIGHT FIDELITY (LI-FI)

--- M. NAGENDRA VARA PRASAD

Lecturer in Physics

Light Fidelity (Li-Fi) is a bidirectional, high speed and fully networked wireless communication technology similar to Wi-Fi. The term was coined by Harald Haas and is a form of visible light communication and a subset of Optical Wireless Communications (OWC) and could be a complement to RF communication (Wi-Fi or Cellular network), or even a replacement in contexts of data broadcasting. It is so far measured to be about 100 times faster than some Wi-Fi implementations, reaching speeds of 224 gigabits per second.

It is wireless and uses visible light communication or infra-red and near ultraviolet (instead of radio frequency waves) spectrum, parts of optical wireless communications technology, which carries

much more information, and has been proposed as a solution to the RF-bandwidth limitations.



How it works

- ◆ Li-Fi and Wi-Fi are quite similar as both transmit data electromagnetically. However, Wi-Fi uses radio waves while Li-Fi runs on visible light.
- ◆ As we now know, Li-Fi is a Visible Light Communications (VLC) system. This means that it accommodates a photo-

detector to receive light signals and a signal processing element to convert the data into 'stream-able' content.

- ◆ An LED light bulb is a semi-conductor light source meaning that the constant current of electricity supplied to an LED light bulb can be dipped and dimmed, up and down at extremely high speeds, without being visible to the human eye.
- ◆ For example, data is fed into an LED light bulb (with signal processing technology), it then sends data (embedded in its beam) at rapid speeds to the photo-detector (photodiode).
- ◆ The tiny changes in the rapid dimming of LED bulbs are then converted by the 'receiver' into electrical signal.
- ◆ The signal is then converted back into a binary data stream that we would recognise as web, video and audio applications that run on internet enabled devices.

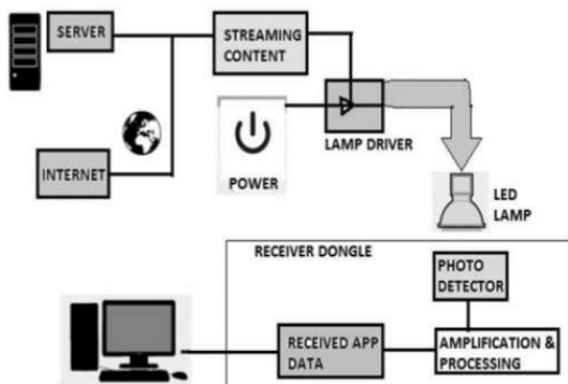

Future of Li-Fi

- ◆ It will have faster connectivity and data transmission. For example, shop owners could transmit data to multiple customers' phones quickly, securely and remotely.
- ◆ A Twitter user found that within its iOS 9.1 code.

*** **

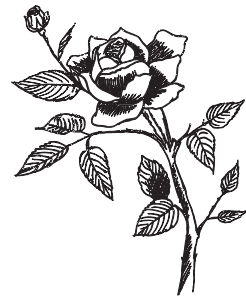



Induction Programme For Freshers on 30-6-2015



Indoor Sports Facility Bhoomi Puja on 11-09-2015



Surveillance Inaguration on 11-09-2015



Samskrutha Bharathi on 19-09-2015



NSS Indira Gandhi National Award on 19-11-2015



World Aids Day on 01-12-2015



Eenadu Cricket Tournament on 30-12-2015



Physics Seminar on 06-02-2016



SECRETARY & CORRESPONDENT



PRINCIPAL



COLLEGE DAY CELEBRATIONS - 2015-16